

# ZUNDAPP



ERSATZTEIL-KATALOG  
CATALOGUE OF SPARE PARTS  
CATALOGUE DE PIECES DE RECHANGE

## KS 125 SPORT

TYPEN 521 · TYPES 521

Ausgabe Mai 1973 · Edition May 1973 · Edition Mai 1973

---

ZUNDAPP-WERKE GMBH · 8 MÜNCHEN 80 · ANZINGER STRASSE 1-3



### **WICHTIGER HINWEIS!**

Nur ZUNDAPP-Original-Ersatzteile gewähren Sicherheit, erhalten die Garantie und schützen vor Schäden! Verwenden Sie deshalb nur ZUNDAPP-Ersatzteile und keine nachgeahmten Teile! Der Einbau von Teilen fremder Herkunft führt zum Erlöschen des Garantieanspruches.

### **IMPORTANT:**

Only original ZUNDAPP spare parts ensure absolute reliability and safety of your vehicle, prevent damage and maintain the validity of our Guarantee. Use only genuine ZUNDAPP spare parts and no imitated parts. Remember that the fitting of spare parts of other makes invalidates our Guarantee.

### **REMARQUE IMPORTANTE:**

Seules les pièces de rechange d'origine ZUNDAPP vous procurent la sécurité, maintiennent la garantie et vous préservent de tout dommage. Utilisez seulement de pièces de rechange d'origine ZUNDAPP et pas de pièces imitées. Le montage de pièces d'origine étrangère supprime tout droit de garantie.

# ZUNDAPP



ERSATZTEIL-KATALOG  
CATALOGUE OF SPARE PARTS  
CATALOGUE DE PIÈCES DE RECHANGE

## KS 125 SPORT

TYPEN 521 · TYPES 521

Ausgabe Mai 1973 · Edition May 1973 · Edition Mai 1973

---

ZUNDAPP-WERKE GMBH · 8 MÜNCHEN 80 · ANZINGER STRASSE 1-3

Herausgeber:

ZÜNDAPP-WERKE GMBH  
8 München 80, Anzinger Straße 1-3  
Printed in Germany · W 3258 I · 5/1973

Publisher:

ZÜNDAPP-WERKE GMBH  
8 München 80, Anzinger Strasse 1-3  
Printed in Germany · W 3258 I · 5/1973

Editeur:

ZÜNDAPP-WERKE GMBH  
8 München 80, Anzinger Strasse 1-3  
Imprimé en Allemagne · W 3258 I · 5/1973

**Dieser Katalog enthält folgende Typen**

Fahrgestell

521-01 L0  
bis Fahrgestell-  
Nr. 6 111 559

521-01 L5  
ab Fahrgestell-  
Nr. 6 111 560

521-05 L0  
ab Fahrgestell-  
Nr. 6 112 625

Motor

285-10 L0  
Motor-Nr.  
4 635 154

285-10 LA  
Motor-Nr.  
4 635 155

285-21 L0  
Motor-Nr.  
4 642 794

**This catalogue contains the following types**

Frame

521-01 L0  
up to frame  
No. 6 111 559

521-01 L5  
from frame  
No. 6 111 560

521-05 L0  
from frame  
Nr. 6 112 625

Engine

285-10 L0  
Engine No.  
4 635 154

285-10 LA  
Engine No.  
4 635 155

285-21 L0  
Engine No.  
4 642 794

**Ce catalogue comprend les types suivants**

Cadre

521-01 L0  
jusqu'au cadre  
no. 6 111 559

521-01 L5  
à partir du cadre  
no. 6 111 560

521-05 L0  
à partir du cadre  
Nr. 6 112 625

Moteur

285-10 L0  
moteur no.  
4 635 154

285-10 LA  
moteur no.  
4 635 155

285-21 L0  
moteur no.  
4 642 794

**Mit diesem Katalog werden die vorherigen Ausgaben ungültig!**

**This catalogue invalidates the former editions.**

**Ce catalogue annule les éditions précédentes.**

Änderungen in Form und Konstruktion im Zuge technischer Weiterentwicklung üblicherweise vorbehalten.

As improvements are introduced from time to time, we reserve the right to make alterations.

Nous nous réservons le droit de procéder à des modifications de la forme et de la construction dans le cadre d'une mise au point technique éventuelle.

<b>Inhaltsverzeichnis</b>		<b>Table of Contents</b>		<b>Planche des Matières</b>	
<b>Erläuterungen</b>	Seite	<b>Explanatory notes</b>	Page	<b>Explications</b>	Page
Bestellung	5	Order	5	Commande	5
Preise	6	Prices	6	Prix	6
Versandvorschriften	6	Forwarding instructions	6	Instructions d'expédition	6
Zahlungsbedingungen	6	Terms of payment	6	Conditions de paiement	6
Allgemeines	7	General notes	7	Indications générales	7
Garantieansprüche	7	Guarantee	7	Garantie	7
Sonstiges	7	Diverse	7	Divers	7
<b>Farbmuster</b>	8	<b>Colour samples</b>	8	<b>Echantillons de couleur</b>	8
<b>Fahrzeug-Abbildung 521-01 L0</b>	9	<b>Illustration of motorcycle 521-01 L0</b>	9	<b>Illustration de la moto 521-01 L0</b>	9
<b>Fahrzeug-Abbildung 521-01 L5</b>	10	<b>Illustration of motorcycle 521-01 L5</b>	10	<b>Illustration de la moto 521-01 L5</b>	10
<b>Fahrzeug-Abbildung 521-05 L0</b>	11	<b>Illustration of motorcycle 521-05 L0</b>	11	<b>Illustration de la moto 521-05 L0</b>	11
<b>Motor-Teile-Übersicht</b>	12	<b>Engine parts (summary)</b>	12	<b>Pièces du moteur (sommaire)</b>	12
<b>Fahrgestell-Teile-Übersicht</b>	13	<b>Frame parts (summary)</b>	13	<b>Pièces du cadre (sommaire)</b>	13

## Erläuterungen

Bei Bestellungen von Ersatzteilen aus dem Ihnen vorliegenden Ersatzteil-Katalog bitten wir, folgende Einzelheiten anzugeben bzw. zu beachten:

### 1. Bestellung

Sämtliche Zuschriften, die sich auf Ersatzteile beziehen, ausdrücklich an

ZÜNDAPP-Werke GMBH

**Abt. VT**

8 München 80, Anzinger Straße 1–3  
Postfach 802 051

richten, telefonische Bestellungen unter München Nr. 4 11 31, Nebenstellen 258/259, 387. Bei allen Bestellungen ist lediglich die im Ersatzteil-Katalog in der 2. Spalte von links stehende „Bestell-Nr.“ und die gewünschte Stückzahl anzugeben. **Bei lackierten Teilen bitten wir, unbedingt die Farbindex-Zahl einzusetzen. Ohne Farbangabe ist die Lieferung des Teiles nicht möglich.** Die Farbindex-Zahl ist aus der Farbmustertafel ersichtlich und wird **hinter** die Bestell-Nr. gesetzt (siehe **Beispiel**).

Bedienen Sie sich bitte der von uns zur Verfügung gestellten Bestellformulare oder, wenn diese nicht vorhanden, folgenden Schemas:

### Anschrift wie oben

Ich bestelle zur Lieferung gemäß Ihren Bedingungen folgende Motoren- bzw. Fahrge- stell-Ersatzteile:

## Explanatory notes

To enable us to attend promptly to your spare parts orders from this catalogue, please note the following points, and quote details in full:

### 1. Order

Address all correspondence relating to spare parts to

ZÜNDAPP-Werke GMBH

**VET-Division**

8 München 80, Anzinger Strasse 1–3  
Post Office Box 802 051

When ordering by telephone, please call up Munich 4 11 31, extension station 257 (Foreign Service).

In all your orders, merely quote "Order No." (2nd column from left in catalogue), and number of parts required. **For all paint-finished parts, always add colour code number, listed on the colour sample chart, after the Order No. (see order example below). Note that such parts will not be supplied unless colour code number is quoted.**

Please use the printed order forms supplied by us, or, if not available, order as follows:

### Address as above

Please supply, in accordance with your General Conditions of Sale, the following engine or frame spare parts:

## Explications

A la commande de pièces de rechange à l'aide de ce catalogue, nous vous prions de bien vouloir tenir compte de ce qui suit ou de nous indiquer les détails suivants:

### 1. Commande

Toutes les correspondances relatives aux pièces de rechange doivent être exclusivement adressées à

ZÜNDAPP-Werke GMBH

**Dépt. VET**

8 München 80, Anzinger Strasse 1–3  
Boîte Postale 802 051

Pour les commandes téléphoniques, appelez 4 11 31, à Munich, extension 257 (Ventes des pièces de rechange). Pour toutes les commandes, il suffit d'indiquer le numéro qui figure dans la deuxième colonne du catalogue en partant de la gauche, ainsi que le nombre de pièces désirées. **Lorsqu'il s'agit de pièces peintes, il est indispensable que vous nous indiquiez le numéro d'index de couleur. Si la couleur n'est pas mentionnée, la livraison de la pièce est impossible.** Vous trouverez le numéro d'index de couleur sur la planche de échantillons de couleur; il vous faudra l'inscrire **à la suite** du numéro de commande (**voir l'exemple de commande**).

Nous vous prions de bien vouloir utiliser nos formulaires de commande. Si vous n'en avez pas, veuillez alors respecter la disposition suivante:

### Adresse de la façon mentionnée à la page précédente

J'ai l'honneur de vous commander les pièces de rechange suivantes pour moteur au châssis qui me seront livrées conformément à vos conditions:

Bestell-Nr.	Stückzahl	Versandart	Order No.	Number of parts	Method of Despatch	No. de commande	Nbre. de pièce	Mode d'expédition
285-01.906	2		285-01.906	2		285-01.906	2	
521-10.600/41	1	(41 Rahmen monza-rot)	521-10.600/41	1	(41 frame, Monza red)	521-10.600/41	1	(41 cadre rouge Monza)
005-02.041	1	(1/8 Kilo-Dose-Aus-besserungslack)	005-02.041	1	(1/8 kilo tin repair varnish)	005-02.041	1	(1/8 kilo boîte vernis pour réparation)

#### Stempel und Unterschrift

Sollte die Bestell-Nr. des Ersatzteiles nicht einwandfrei festzustellen sein, senden Sie uns bitte ein Musterteil ein, das mit einem Anhänger versehen sein muß, der Ihre volle Anschrift trägt.

Ist die Rückgabe des uns als Muster eingesandten Teiles erwünscht, so muß dies ausdrücklich in der Bestellung und auf dem Anhänger vermerkt sein. Alte Teile bewahren wir nicht auf. Wir übergeben diese sofort ohne Unterschied und ohne Gutschrift unserem Schrottlager.

#### 2. Preise

Die empfohlenen Verkaufspreise bitten wir unserer Ersatzteil-Preisliste bzw. dem Ersatzteile-Dienst zu entnehmen.

#### 3. Versandvorschriften

Die gewünschte Versandart bitten wir bei jeder Bestellung mit anzugeben, z. B. als: Postpaket, Eilboten, Frachtgut, Schnellpaket oder durch Luftpost.

Schreiben Sie uns auch deutlich Ihre genaue Adresse mit postalischer Bezeichnung des Wohnortes, da sonst Verzögerungen nicht zu vermeiden sind.

**Aufträge, die unter DM 3.- netto liegen, sind nicht rabattpflichtig.**

#### 4. Zahlungsbedingungen

Liegt keine Vorauskasse vor, erfolgt aus technischen Gründen und ohne Ausnahme

#### Company stamp and signature

If you cannot clearly determine the Order No. of the part required, please forward a sample, complete with tie-on label bearing your full name and address.

If return of the sample is desired, please note this on the order and on the label. Used parts will not be stored up; these ones are immediately scrapped and cannot be credited.

#### 2. Prices

For resale prices, please consult our spare parts price lists or our spare parts sales division.

#### 3. Forwarding instructions

In all your orders, state desired method of despatch, e. g. sample without value, postal parcel, express delivery, freight, express freight, air mail or express parcel.

Always clearly write address in full, including any postal zoning code, to avoid delays.

**No discount can be allowed for orders whose net value is below DM 3.-.**

#### 4. Terms of payment

Where no pre-payment has been made, all orders are supplied C. O. D. without exception, that means against presentation of documents or letter of credit. We regret that

#### Timbre et signature

S'il vous était impossible de déterminer exactement le numéro de commande de la pièce de rechange, envoyez-nous alors un échantillon pourvu d'un étiquette sur laquelle figurera votre adresse complète.

Si vous désirez que la pièce que vous nous avez envoyée comme échantillon vous soit réexpédiée, indiquez-le nous expressément dans votre commande, ainsi que sur l'étiquette jointe à l'échantillon. Nous ne gardons pas les pièces usagées. Elles sont sans exception jetées à la ferraille, sans être créditées pour autant.

#### 2. Prix

Vous trouverez les prix de vente dans notre liste des prix resp. dans notre Service Technique.

#### 3. Instructions d'expédition

Nous vous prions de nous indiquer à chaque commande le mode d'expédition désiré: colis postal, express, petite vitesse, grande vitesse, service rapide, par avion.

Indiquez votre adresse exacte de façon très lisible, sans oublier le numéro de secteur postal de la localité, car autrement, des retards sont inévitables.

**Nous n'accordons aucune remise pour les commandes dont le total est inférieur à 3,00 DM net.**



die Zusendung „Per Nachnahme“, „Kasse gegen Dokumente“ oder „Gegen unwiderfälliges Akkreditiv“. Wir können hiervon beim besten Willen nicht abgehen, da unsere Buchhaltung für Ersatzteile-Käufe, bei der großen Anzahl von Kunden, keine Sonderkonten führen kann.

Es ist auch grundsätzlich nicht möglich, bestellte und gelieferte Ersatzteile zu einem späteren Zeitpunkt zurückzunehmen und gutzuschreiben.

## 5. Allgemeines

- a) **Ersatzteile-Bestellungen getrennt aufgeben. Nicht mit anderen Briefen!**
- b) Bei allen Beantwortungen unserer Briefe wollen Sie in Ihren Antworten das von uns eingesetzte Abteilungs- und Diktat-Zeichen anführen. Sie erleichtern uns dadurch die Erledigung Ihrer Angelegenheiten und wir geben die Gewähr für eine schnelle Beantwortung Ihrer An- und Rückfragen.
- c) Alle Abbildungen und Angaben in diesem Ersatzteil-Katalog sind unverbindlich. Änderungen bleiben uns ohne vorherige Mitteilung jederzeit vorbehalten.

## 6. Garantieansprüche

Bitte beachten Sie unsere allgemeinen Garantiebedingungen.

## 7. Sonstiges

**Der Nachdruck dieses Kataloges – auch auszugsweise – ist ohne vorherige Genehmigung nicht gestattet.**

for administrative reasons no departure can be made from this rule, since our accounting division cannot open individual customer accounts, in view of the vast volume of spare parts sales.

For similar reasons, spare parts, once supplied to order, cannot be returned or credited at a later date.

## 5. General notes

- a) **Keep your spare part orders separate from all other correspondence.**
- b) In all your replies, please quote department and reference stated in our letters, to assist us in dealing promptly with your enquiries.
- c) Illustrations and data reproduced in this catalogue are not binding.  
We reserve the right to introduce alterations without prior notification.

## 6. Guarantee

Please read our usual guarantee conditions as to the settlement of claims under guarantee.

## 7. Diverse

**Reproduction of this catalogue, in whole or in parts, without prior authorisation, is prohibited.**

## 4. Conditions de paiement

Sans versement préalable, pour des raisons techniques, les expéditions ont lieu »contre remboursement«, c'est-à-dire contre présentation des documents ou accréditif irrévocable. Avec la meilleure volonté, il nous est impossible de faire des exceptions, car notre service de comptabilité n'est pas à même de tenir des comptes spéciaux pour les achats de pièces de rechange.

Il nous est aussi fondamentalement impossible de reprendre des pièces commandées et livrées.

## 5. Indications générales

- a) **Envoyez vos commandes de pièces détachées séparément. Ne les joignez pas à d'autres lettres.**
- b) Pour répondre à nos correspondances, veuillez indiquer le service et la référence de dictée. Il nous est plus facile de régler vos affaires et vous avez ainsi la garantie que nous répondrons rapidement à vos demandes.
- c) Toutes les illustrations et données fournies dans ce catalogue sont sans engagement. Nous nous réservons le droit d'y apporter toute modification sans notification préalable.

## 6. Garantie

Veuillez consulter nos conditions de garantie générales, qui régissent les réclamations de garantie.

## 7. Divers

**La reproduction même partielle de ce catalogue est interdite, sauf autorisation préalable.**

# Farbmuster · Color samples · Echantillons de couleur

Die hinter der Farbbezeichnung stehende Indexzahl ist bei Bestellungen **unbedingt** anzugeben.

Die Farbwiedergabe entspricht aus drucktechnischen Gründen nicht der Originalfarbe.

When ordering spare parts of this catalogue, please indicate the INDEX-Number behind the wanted colour.

The printed reproduction of colour does not exactly correspond to the original.

Pour faciliter l'exécution des commandes de pièces de rechange, nous vous prions d'indiquer le numéro d'index après la couleur désirée.

La couleur imprimée ne correspond pas exactement à l'original.

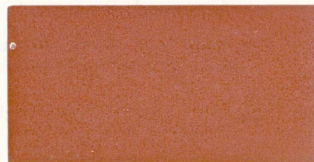

**monza-rot**  
Monza-red  
rouge Monza  
(521-01 L0)

**41**



**racing-rot**  
racing-red  
rouge racing  
(521-01 L5)  
(521-05 L0)

**60**

**Typ 521-01 L0 · Type 521-01 L0**

Bis Fahrgestell-Nr. 6 111 559

Up to frame No. 6 111 559

Jusqu'au cadre no. 6 111 559



**KS 125 Sport, Doppelschleifenrahmen, 125 ccm, 15 PS, 5 Gänge**

**KS 125 Sport, Double cradle frame, 125 cc, 15 HP, 5-speed**

**KS 125 Sport, Cadre double berceau, 125 cm<sup>3</sup>, 15 CV, 5 vitesses**

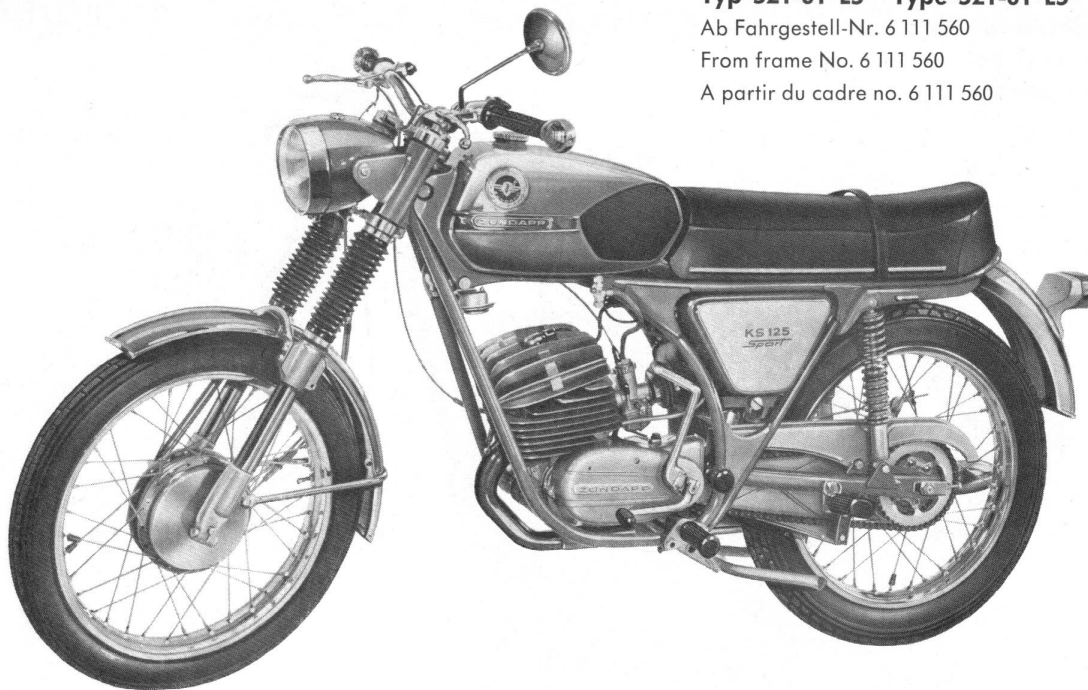

**Typ 521-01 L5 · Type 521-01 L5**

Ab Fahrgestell-Nr. 6 111 560

From frame No. 6 111 560

A partir du cadre no. 6 111 560

---

**KS 125 Sport, Doppelschleifenrahmen, 125 ccm, 15 PS, 5 Gänge**  
**KS 125 Sport, Double cradle frame, 125 cc, 15 HP, 5-speed**  
**KS 125 Sport, Cadre double berceau, 125 cm<sup>3</sup>, 15 CV, 5 vitesses**

**Typ 521-05 L0 · Type 521-05 L0**

Ab Fahrgestell-Nr. 6 112 625

From frame No. 6 112 625

A partir du cadre no. 6 112 625



---

**KS 125 Sport, Doppelschleifenrahmen, 125 ccm, 17 PS, 5 Gänge**  
**KS 125 Sport, Double cradle frame, 125 cc, 17 HP, 5-speed**  
**KS 125 Sport, Cadre double berceau, 125 cm<sup>3</sup>, 17 CV, 5 vitesses**

<b>Motor-Teile</b>	Seite	<b>Engine parts</b>	Page	<b>Pièces du moteur</b>	Page
Gehäuse rechts, Gehäuse links	15	Casing right, casing left	15	Carter droite, carter gauche	15
Gehäusendeckel links, Kickstart-Einrichtung, Fußschaltung	19	Casing cover left, kickstarter, gear change shaft	19	Couvercle de carter gauche kickstarter, arbre de sélecteur au pied	19
Gehäusendeckel rechts, Kupplung	23	Casing cover right, clutch	23	Couvercle de carter droit, embrayage	23
Zylinder, Kurbelwelle (bis Motor-Nr. 4 635 154)	25	Cylinder, crankshaft (up to engine No. 4 635 154)	25	Cylindre, vilebrequin (jusqu'au moteur no. 4 635 154)	25
Zylinder, Kurbelwelle (ab Motor-Nr. 4 635 155)	27	Cylinder, crankshaft (from engine No. 4 635 155)	27	Cylindre, vilebrequin (à partir du moteur no. 4 635 155)	27
Getriebe	29	Gearbox	29	Boîte de vitesses	29
Vergaser, Ansaugstutzen	31	Carburettor, suction socket		Carburateur, tubulure d'aspiration	31
Schwunglicht-Magnetzündler (bis Motor-Nr. 4 642 793)	35	Flywheel magneto (up to engine No. 4 642 793)	35	Volant magnétique (jusqu'au moteur no. 4 642 793)	35
HKZ-Anlage (ab Motor-Nr. 4 642 794)	37	CDI-system (from engine No. 4 642 794)	37	Allumage électronique (à partir du moteur no. 4 642 794)	37
Auspuffanlage (bis Fahrgestell-Nr. 6 112 624)	39	Exhaust system (up to frame No. 6 112 624)	39	Système d'échappement (jusqu'au cadre no. 6 112 624)	39
Auspuffanlage (ab Fahrgestell-Nr. 6 112 625)	41	Exhaust system (from frame No. 6 112 625)	41	Système d'échappement (à partir du cadre no. 6 112 625)	41

<b>Fahrgestell-Teile</b>	<b>Seite</b>	<b>Frame parts</b>	<b>Page</b>	<b>Pièces du cadre</b>	<b>Page</b>
Rahmen, Rahmendeckel, Geräuschdämpfer, Fußbrasten (bis Fahrgestell-Nr. 6 112 624)	43	Frame, frame cover, noise damper, foot rests (up to frame No. 6 112 624)	43	Cadre, couvercle de cadre, amortisseur de bruit, repose-pieds (jusqu'au cadre no. 6 112 624)	43
Rahmen, Rahmendeckel, Geräuschdämpfer, Fußbrasten (ab Fahrgestell-Nr. 6 112 625)	45	Frame, frame cover, noise damper, foot rests (from frame No. 6 112 625)	45	Cadre, couvercle de cadre, amortisseur de bruit, repose-pieds (à partir du cadre no. 6 112 625)	45
Motoraufhängung, Fußbremse, Radständer	47	Engine mounting, foot brake, centre prop	47	Suspension de moteur, frein à pied, béquille	47
Teleskopgabel, Lenkungslager (bis Fahrgestell-Nr. 6 111 559)	49	Telescopic fork, handlebar bearing (up to frame No. 6 111 559)	49	Fourche télescopique, palier de direction (jusqu'au cadre no. 6 111 559)	49
Teleskopgabel, Lenkungslager (ab Fahrgestell-Nr. 6 111 560)	51	Telescopic fork, handlebar bearing (from frame No. 6 111 560)	51	Fourche télescopique, palier de direction (à partir du cadre no. 6 111 560)	51
Teleskopgabel, Lenkungslager (ab Fahrgestell-Nr. 6 112 625)	53	Telescopic fork, handlebar bearing (from frame No. 6 112 625)	53	Fourche télescopique, palier de direction (à partir du cadre no. 6 112 625)	53
Hinterradschwinge, Kettenschutz, Federbein, Beifahrer-Fußbrasten	55	Rear fork, chain guard, spring unit, foot rests	55	Fourche de roue AR, carter de chaîne, jambe à ressort, repose-pieds	55
Vorderrad	57	Front wheel	57	Roue AV	57
Hinterrad, Kette } bis Fahrgest.- Nr. 6 111 559	59	Rear wheel, chain } up to frame No. 6 111 559	59	Roue AR, chaîne } jusqu'au cadre no. 6 111 559	59
Vorderrad } ab Fahrgest.- Nr. 6 111 560	63	Front wheel } from frame	63	Roue AV } à partir du cadre	63
Hinterrad, Kette } Nr. 6 111 560	65	Rear wheel, chain } No. 6 111 560	65	Roue AR, chaîne } no. 6 111 560	65
Elektrische Ausrüstung	69	Electrical equipment	69	Équipement électrique	69
Cockpit-Armaturen	73	Cockpit armatures	73	Équipement cockpit	73
Lenker-Armaturen, Seilzüge, Spiegel	75	Handlebar armatures, cables, mirror	75	Équipement de guidon, câbles, miroir	75
Schutzbleche, Haltebügel, Nummernschildhalter	77	Fairings, mounting bracket, number plate bracket	77	Garde-boue, étrier de retenue, support de plaque minéralogique	77
Tank, Sitzbank, Werkzeugsatz, Luftpumpe (bis Fahrgest.-Nr. 6 112 624)	79	Fuel tank, bench seat, tool set, air pump (up to frame No. 6 112 624)	79	Réservoir, siège, outillage, pompe à air (jusqu'au cadre no. 6 112 624)	79
Tank, Sitzbank, Werkzeugsatz, Luftpumpe (ab Fahrgest.-Nr. 6 112 625)	81	Fuel tank, bench seat, tool set, air pump (from frame No. 6 112 625)	81	Réservoir, siège, outillage, pompe à air (à partir du cadre no. 6 112 625)	81
Sonderzubehör, Ausbesserungslack	83	Accessoires, repair varnish	83	Accessoires, vernis p. réparation	83

Gehäuse rechts, Gehäuse links  
Casing right, casing left  
Carter droit, carter gauche





Bild-Nr. III.-No. Fig. No.	Bestell-Nr. Order No. No. de commande	Benennung	Description	Désignation	Stück Piece Pièce
1—4	285—01.906	● Gehäuse rechts	● Casing right	● Carter droit	1
1—4	285—01.917	▲ Gehäuse rechts	▲ Casing right	▲ Carter droit	1
—	285—01.902	Gehäusedichtung (bei Bestellmenge 1 Stück, werden 5 Stück abgepackt geliefert)	Housing gasket (when ordering 1 piece, a packet of 5 will be delivered)	Joint pour carter (par commande d'une pièce, un paquet de cinq sera livré)	1
2	267—05.129	Stift	Stud	Goupille	1
3	267—01.128	Lagerbüchse 16 $\phi$	Bearing bush 16 $\phi$	Coussinet 16 $\phi$	1
4	281—01.140	Lagerbüchse 21,5/31 $\phi$	Bearing bush 21,5/31 $\phi$	Coussinet 21,5/31 $\phi$	1
5	DIN 1481 5x45	Spannhülse	Clamping sleeve	Douille de serrage	1
6	285—01.183	Wellendichtring 20x30x7/1	Shaft seal 20x30x7/1	Joint d'arbre 20x30x7/1	2
7	276—01.154	● Sicherungsring	● Security ring	● Anneau de retenue	1
8	DIN 625 16005/C3	Kugellager 25x47x8	Ball bearing 25x47x8	Roulement à billes 25x47x8	1
9	DIN 625 6303/C3	▲ Kugellager 17x47x14	▲ Ball bearing 17x47x14	▲ Roulement à billes 17x47x14	1
10	DIN 933 M 10x18	Ölablaßschraube	Oil drain plug	Vis de vidange p. l'huile	1
11	DIN 7603 A 10x14	Dichtring	Sealing ring	Bague d'étanchéité	1
12	285—01.185	● Scheibe 38x46,9x0,95	● Washer 38x46,9x0,95	● Rondelle 38x46,9x0,95	var.
12	285—01.184	● Scheibe 38x46,9x1,00	● Washer 38x46,9x1,00	● Rondelle 38x46,9x1,00	var.
12	285—01.144	● Scheibe 38x46,9x1,05	● Washer 38x46,9x1,05	● Rondelle 38x46,9x1,05	var.
12	285—01.145	● Scheibe 38x46,9x1,10	● Washer 38x46,9x1,10	● Rondelle 38x46,9x1,10	var.
12	285—01.146	● Scheibe 38x46,9x1,15	● Washer 38x46,9x1,15	● Rondelle 38x46,9x1,15	var.
12	285—01.147	● Scheibe 38x46,9x1,20	● Washer 38x46,9x1,20	● Rondelle 38x46,9x1,20	var.
12	285—01.158	● Scheibe 38x46,9x1,25	● Washer 38x46,9x1,25	● Rondelle 38x46,9x1,25	var.
12	285—01.159	● Scheibe 38x46,9x1,30	● Washer 38x46,9x1,30	● Rondelle 38x46,9x1,30	var.
12	285—01.160	● Scheibe 38x46,9x1,35	● Washer 38x46,9x1,35	● Rondelle 38x46,9x1,35	var.
12	285—01.161	● Scheibe 38x46,9x1,40	● Washer 38x46,9x1,40	● Rondelle 38x46,9x1,40	var.
12	285—01.210	▲ Scheibe 42x51,9x0,05	▲ Washer 42x51,9x0,05	▲ Rondelle 42x51,9x0,05	var.
12	285—01.211	▲ Scheibe 42x51,9x0,1	▲ Washer 42x51,9x0,1	▲ Rondelle 42x51,9x0,1	var.
12	285—01.212	▲ Scheibe 42x51,9x0,2	▲ Washer 42x51,9x0,2	▲ Rondelle 42x51,9x0,2	1
13	285—01.220	Wellendichtring 20x30x8/1	Shaft seal 20x30x8/1	Joint d'arbre 20x30x8/1	1
14	285—01.197	Gewindebolzen	Threaded bolt	Tige filetée	4
		● bis Motor-Nr. 4 635 154 ▲ ab Motor-Nr. 4 635 155	● up to engine No. 4 635 154 ▲ from engine No. 4 635 155	● jusqu'au moteur no. 4 635 154 ▲ à partir du moteur no. 4 635 155	

Gehäuse rechts, Gehäuse links  
Casing right, casing left  
Carter droit, carter gauche

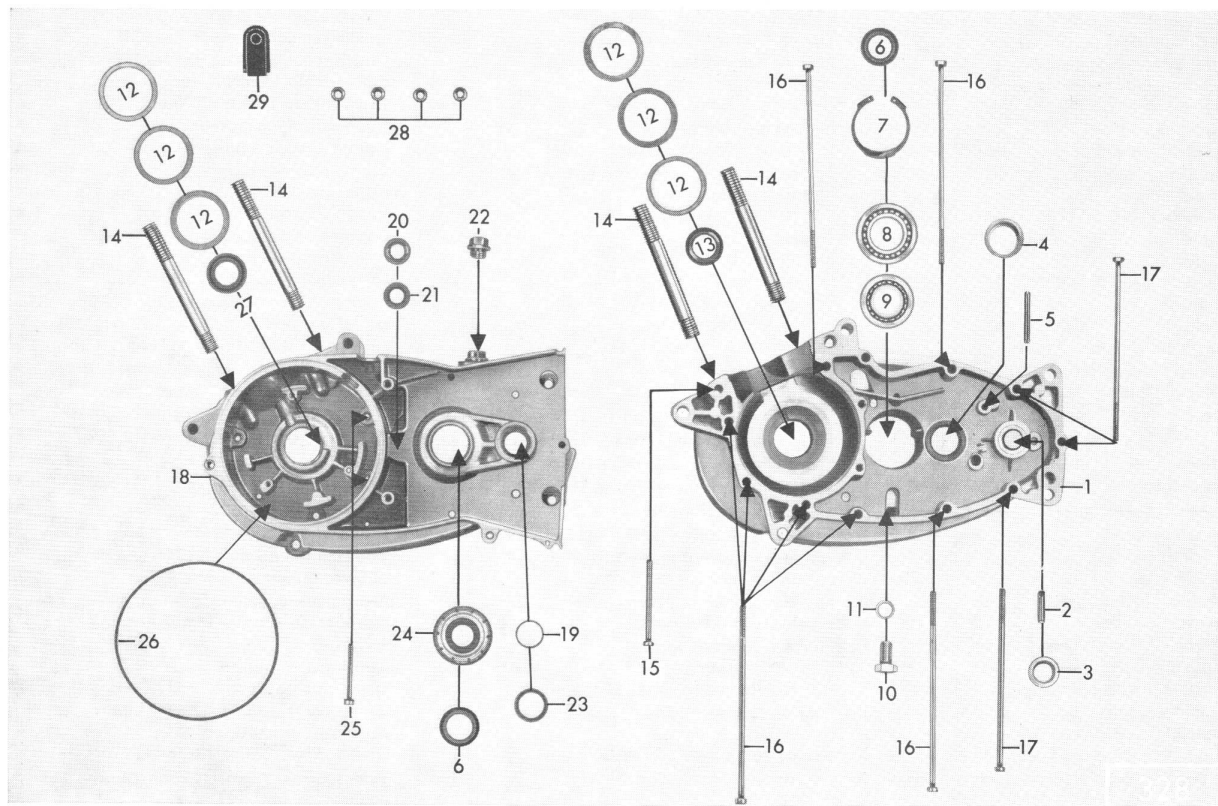

Bild-Nr. Ill.-No. Fig.No.	Bestell-Nr. Order No. No. de commande	Benennung	Description	Désignation	Stück Pièce Pièce
15	DIN 84 BM 6x65x20	Zylinderschraube	Cylinder bolt	Vis cylindrique	1
16	285-01.180	Zylinderschraube M 6x154	Cylinder bolt M 6x154	Vis cylindrique M 6x154	8
17	285-01.181	Zylinderschraube M 6x140	Cylinder bolt M 6x140	Vis cylindrique M 6x140	3
—	247-01.126	Typschild	Model plate	Plaque minéralogique	1
—	DIN 1476 2x3	Kerbnagel	Round-head	Clou à rainure	3
18-22	285-01.908	● Gehäuse links	● Casing left	● Carter gauche	1
18-22	285-01.918	▲ Gehäuse links	▲ Casing left	▲ Carter gauche	1
—	285-01.901	Gehäusedichtung (bei Bestellmenge 1 Stück, werden 5 Stück abgepackt geliefert)	Housing gasket (when ordering 1 piece, a packet of 5 will be delivered)	Joint pour carter (par commande d'un pièce, un paquet de cinq sera livré)	1
19	285-01.152	Lagerbüchse 19,5 φ	Bearing bush 19,5 φ	Coussinet 19,5 φ	1
20	282-01.123	● Nadelhülse 12x18x12	● Needle sleeve 12x18x12	● Douille à aiguille 12x18x12	1
20	285-01.223	▲ Nadelhülse 12x20x13	▲ Needle sleeve 12x20x13	▲ Douille à aiguille 12x20x13	1
21	285-01.224	▲ Scheibe 12,3x19,9x1,0	▲ Washer 12,3x19,9x1,0	▲ Rondelle 12,3x19,9x1,0	1
22	281-01.135	Öleinfüllschraube	Oil filler screw	Ecrou de remplissage d'huile	1
23	285-01.204	Wellendichtring 20x28x6	Shaft seal 20x28x6	Joint d'arbre 20x28x6	1
24	DIN 625 6204/C3	Kugellager 20x47x14	Ball bearing 20x47x14	Roulement à billes 20x47x14	1
25	DIN 84 BM 6x45	Zylinderschraube	Cylinder bolt	Vis cylindrique	2
26	285-01.192	Gummiring 123 φ	Rubber ring 123 φ	Anneau en caoutchouc 123 φ	1
27	285-01.194	Wellendichtring 20x30x7	Shaft seal 20x30x7	Joint d'arbre 20x30x7	1
28	M 181 z 138	Paßbüchse	Press-fit bush	Douille d'ajustage	4
29	285-07.105	Kabeltülle	Cable sleeve	Gaine de câble	1
—	285-01.188	● Kabelschelle	● Cable clip	● Collier de câble	1
		● bis Motor-Nr. 4 635 154	● up to engine No. 4 635 154	● jusqu'au moteur no. 4 635 154	
		▲ ab Motor-Nr. 4 635 155	▲ from engine No. 4 635 155	▲ à partir du moteur no. 4 635 155	

Gehäusedeckel links, Kickstart-Einrichtung, Fußschaltung  
 Casing cover left, kickstarter, gear change shaft  
 Couverture de carter gauche, kickstarter, arbre de sélecteur au pied

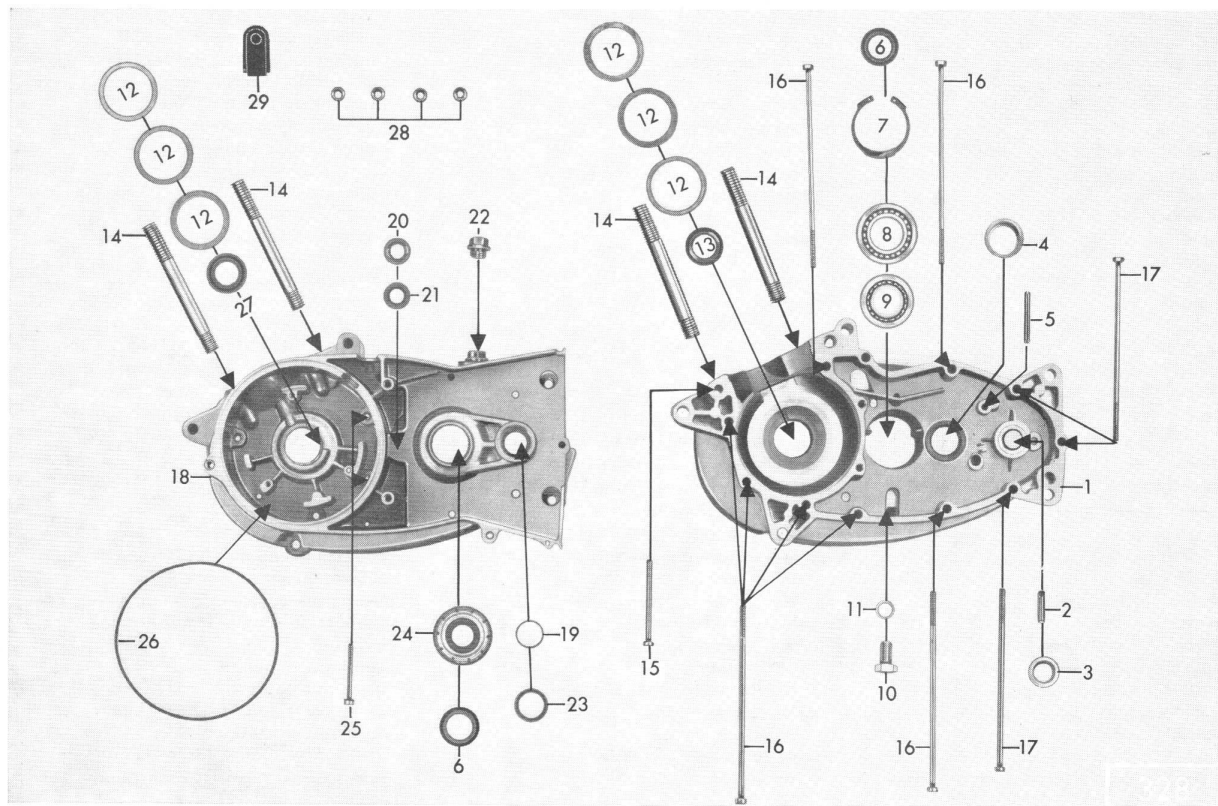

Bild-Nr. Ill.-No. Fig.No.	Bestell-Nr. Order No. No. de commande	Benennung	Description	Désignation	Stück Pièce Pièce
1	285-01.125	Gehäusedeckel links	Casing cover left	Couvercle de carter gauche	2
2	DIN 84 BM 6x55	Zylinderschraube	Cyl. bolt	Vis cylindrique	1
3	DIN 84 BM 6x22	Zylinderschraube	Cyl. bolt	Vis cylindrique	1
4	285-05.186	Kickstarterwelle	Kickstarter spindle	Arbre de kickstarter	1
5	283-05.901	Mitnehmer kpl.	Dog cpl.	Entraîneur cpl.	1
6	267-05.334	Bremsfeder	Brake spring	Ressort de freinage	1
7	285-05.169	Starterrad, 22 Zähne	Starter gear, 22 teeth	Engrenage de démarrage, 22 dents	1
8	265-05.203	Stützscheibe 20x28x2	Washer 20x28x2	Rondelle 20x28x2	1
9	DIN 471 20x1,75	Sicherungsring	Retaining ring	Jonc d'arrêt	1
10	DIN 471 20x1,2	Sicherungsring	Retaining ring	Jonc d'arrêt	1
11	265-05.255	Scheibe 22,1x32x0,2	Washer 22,1x32x0,2	Rondelle 22,1x32x0,2	var.
12	265-05.245	Scheibe 16,2x28x1,0	Washer 16,2x28x1,0	Rondelle 16,2x28x1,0	1
13	267-05.312	Scheibe 20,2x28x1,0	Washer 20,2x28x1,0	Rondelle 20,2x28x1,0	1
13	267-05.310	Scheibe 20,2x28x0,1	Washer 20,2x28x0,1	Rondelle 20,2x28x0,1	var.
13	267-05.313	Scheibe 20,2x28x0,5	Washer 20,2x28x0,5	Rondelle 20,2x28x0,5	1
13	267-05.315	Scheibe 20,2x28x0,2	Washer 20,2x28x0,2	Rondelle 20,2x28x0,2	1
14	285-05.664	● Kickstarterhebel kpl.	● Kickstarter lever cpl.	● Levier de kickstarter cpl.	1
14	285-05.672	▲ Kickstarterhebel kpl.	▲ Kickstarter lever cpl.	▲ Levier de kickstarter cpl.	1
14a	285-05.234	● Kickstarterhebel nackt	● Kickstarter lever, unmounted	● Levier de kickstarter, nu	1
14a	285-05.324	▲ Kickstarterhebel nackt	▲ Kickstarter lever, unmounted	▲ Levier de kickstarter, nu	1
14b	285-05.662	Muffe	Sleeve	Douille	1
14c	DIN 7 8x6x36	Zylinderstift	Cylinder pin	Goupille cylindre	1
14d	DIN 5401 8φ	Kugel	Ball	Bille	1
14e	267-05.319	Druckfeder	Compression spring	Ressort de pression	var.
15	283-05.156	Scheibe 28,3x34x0,5	Washer 28,3x34x0,5	Rondelle 28,3x34x0,5	var.
15	283-05.157	Scheibe 28,3x34x0,88	Washer 28,3x34x0,88	Rondelle 28,3x34x0,88	1
16	DIN 472 22x1	Sicherungsring	Retaining ring	Jonc d'arrêt	1

● bis Motor-Nr. 4 642 793  
▲ ab Motor-Nr. 4 642 794

● up to engine No. 4 642 793  
▲ from engine No. 4 642 794

● jusqu'au moteur no. 4 642 793  
▲ à partir du moteur no. 4 642 794

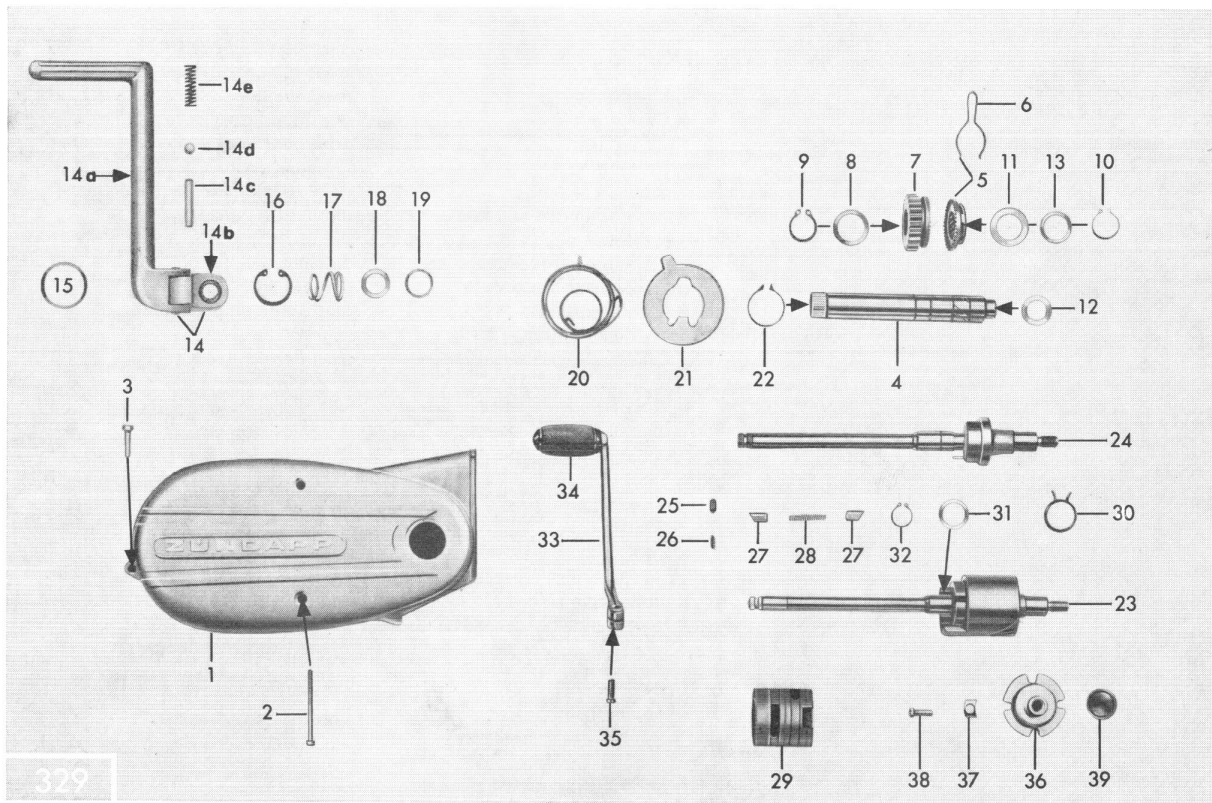
Gehäusedeckel links, Kickstart-Einrichtung, Fußschaltung  
 Casing cover left, kickstarter, gear change shaft  
 Couvercle de carter gauche, kickstarter, arbre de sélecteur au pied



Bild-Nr. Ill.-No. Fig.No.	Bestell-Nr. Order No. No. de commande	Benennung	Description	Désignation	Stück Piece Pièce
17	285-05.299	Feder	Spring	Ressort	1
18	285-05.300	Scheibe 12,1x16,5x1,0	Washer 12,1x16,5x1,0	Rondelle 12,1x16,5x1,0	1
19	285-05.302	O-Ring 12 $\phi$ x 2	O-Ring 12 $\phi$ x 2	Anneau O 12 $\phi$ x 2	1
20	267-05.328	Starterfeder	Starter spring	Ressort de démarrage	1
21	285-05.202	● Anschlagscheibe	● Washer	● Rondelle	1
21	285-05.323	▲ Anschlagscheibe	▲ Washer	▲ Rondelle	1
22	DIN 471 28x1,5	Sicherungsring	Retaining ring	Jonc d'arrêt	1
23	285-05.710	Fußschaltwelle kpl.	Gear change shaft cpl.	Arbre de sélecteur au pied cpl.	1
24	285-05.618	Fußschaltwelle nackt	Gear change shaft, unmounted	Arbre de sélecteur au pied, non monté	1
25	267-05.125	Arretierbolzen	Bolt	Boulon	1
26	267-05.126	Druckfeder	Spring	Ressort	1
—	DIN 660 2,6x5	Halbrundniet	Rivet	Rivet	1
27	267-05.586	Schaltklinke	Latch	Cliquet	2
28	267-05.585	Klinkenfeder	Spring	Ressort	1
29	285-05.256	Klinkenabweiser	Pawl guide rail	Butoir de cliquet	1
30	278-05.100	Rückhofeder	Return spring	Ressort de rappel	1
31	267-05.244	Scheibe 16,2x22,8x0,1	Washer 16,2x22,8x0,1	Rondelle 16,2x22,8x0,1	var.
32	DIN 417 16x1	Sicherungsring	Retaining ring	Jonc d'arrêt	1
33	282-05.700	Fußschalthebel	Foot shift lever	Levier de sélecteur	1
34	616 z 25	Gummimuffe	Rubber sleeve	Douille en caoutchouc	1
35	DIN 933 M6x16	Sechskantschraube	Hex. screw	Boulon à six pans	1
36	267-05.112	Einstellglocke	Setting bell	Cloche de réglage	1
37	267-05.113	Unterlegplättchen	Shim	Plaquette d'appui	2
38	DIN 920 M 6x15	Linsenschraube	Oval-head screw	Vis à tête goutte de suif	2
39	267-05.130	Gummikappe	Rubber cap	Capuchon en caoutchouc	1
—	285-05.322	O-Ring 30 $\phi$ x 2,5 mm	O-ring 30 $\phi$ x 2,5 mm	Anneau O 30 $\phi$ x 2,5 mm	1
		● bis Motor-Nr. 4 642 793	● up to engine No. 4 642 793	● jusqu'au moteur no. 4 642 793	
		▲ ab Motor-Nr. 4 642 794	▲ from engine No. 4 642 794	▲ à partir du moteur no. 4 642 794	

**Gehäusedeckel rechts, Kupplung**  
**Casing cover right, clutch**  
**Couvercle de carter droit, embrayage**



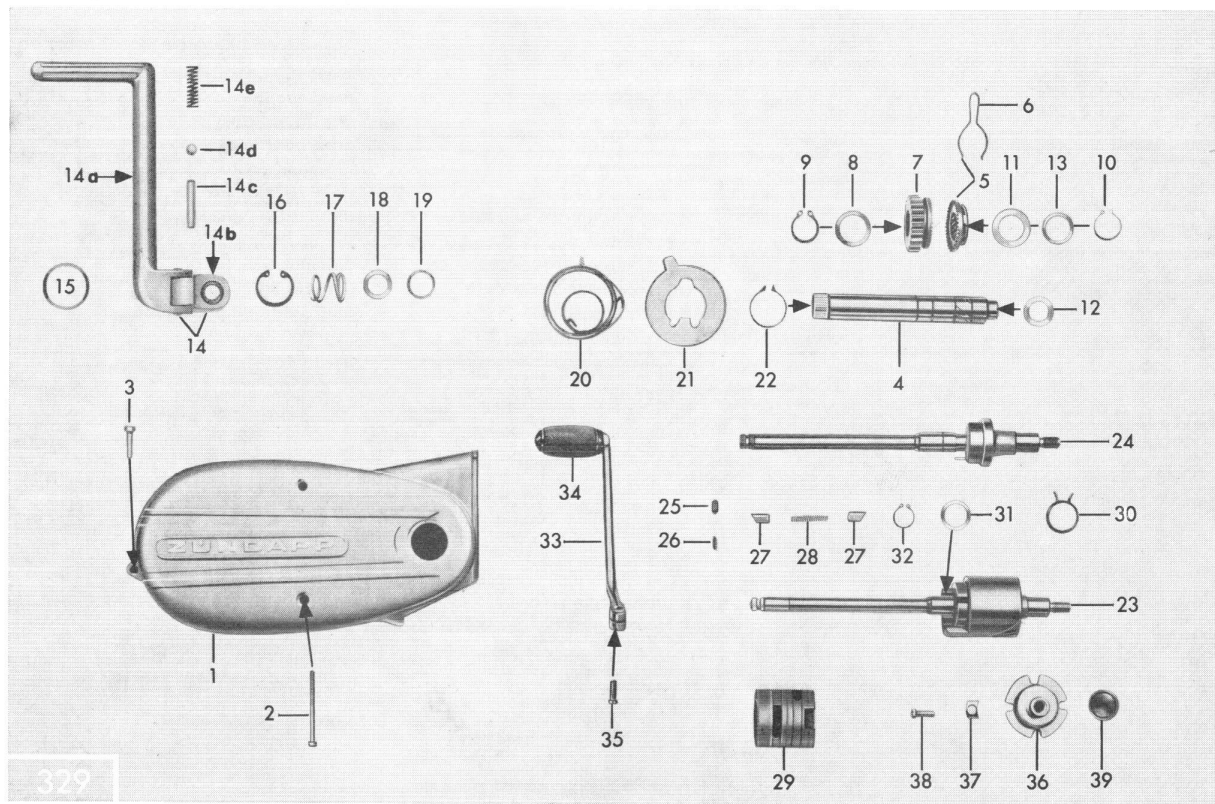
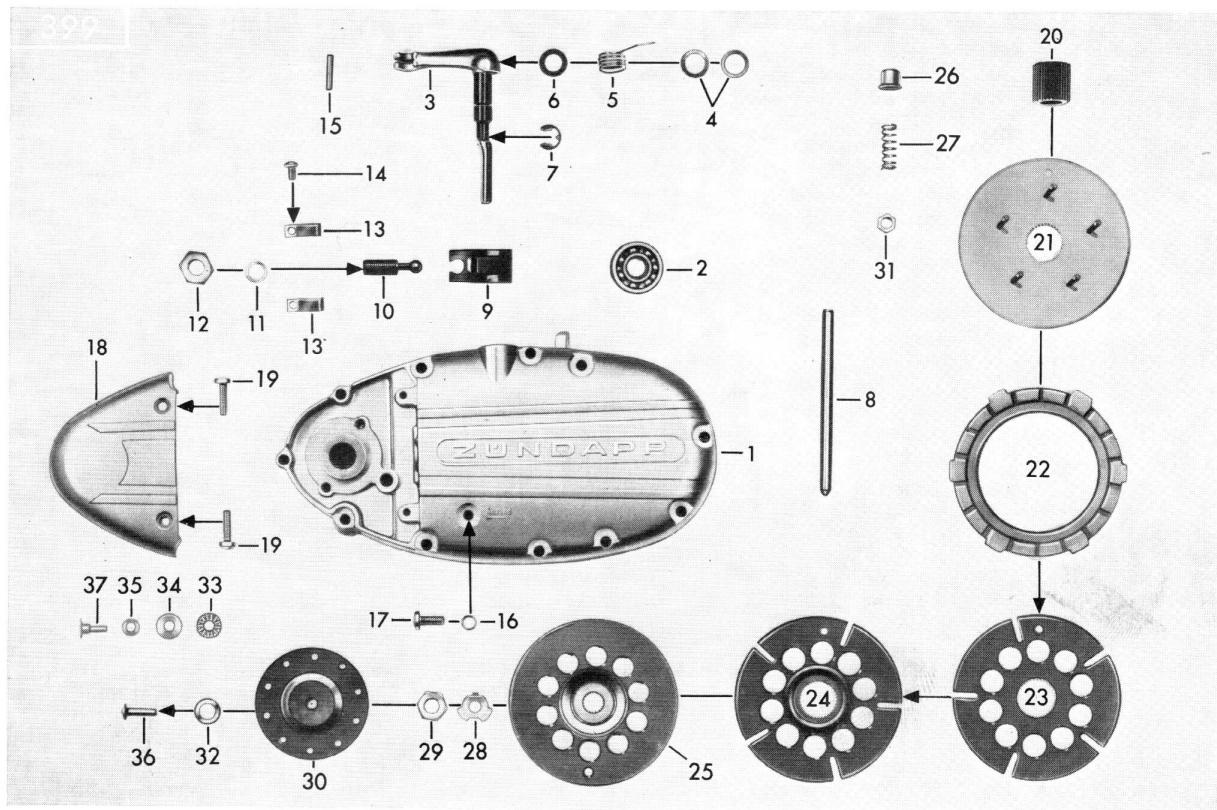

1	285-01.922	Gehäusedeckel rechts	Casing cover right	Couvercle de carter droit	1
2	DIN 625 6201/C3	Kugellager 12x32x10 mm	Ball bearing 12x32x10 mm	Roulement à bille 12x32x10mm	1
3	265-06.602	Kupplungshebel	Clutch lever	Lévier d'embrayage	1
4	281-06.114	Scheibe 0,2 mm dick	Washer 0,2 mm thick	Rondelle 0,2 mm grosse	1
4	281-06.115	Scheibe 0,5 mm dick	Washer 0,5 mm thick	Rondelle 0,5 mm grosse	var.
5	265-06.112	Drehfeder	Torsion spring	Ressort de torsion	1
6	405-15.388	Dichtring	Sealing ring	Bague d'étanchéité	1
7	DIN 6799 8	Sicherungsscheibe	Retaining washer	Anneau de retenue	1
8	285-05.124	● Führungsbolzen ohne Nut	● Bolt without groove	● Goujon sans rainure	1
—	285-05.325	▲ Führungsbolzen mit Nut	▲ Bolt with groove	▲ Goujon avec rainure	1
—	DIN 471 8x0,8	▲ Sicherungsring	▲ Retaining ring	▲ Jonc d'arrêt	1
9	265-06.104	Kupplungszunge	Clutch tongue	Langue d'embrayage	1
10	265-06.106	Einstellschraube	Set screw	Vis de réglage	1
11	DIN 7603 A 10x14	Dichtring	Sealing ring	Bague d'étanchéité	1
12	DIN 936 M 10x1	Sechskantmutter	Hexagon nut	Ecrou à six pans	1
13	265-06.109	Haltefeder	Retaining spring	Ressort de retenue	2
14	DIN 84 AM 4x6	Zylinderschraube	Cylinder bolt	Vis cylindrique	2
15	DIN 1481 3x12	Spannhülse	Tension bolt	Boulon de tension	1
16	DIN 7603 A 6x10	Dichtring	Sealing ring	Bague d'étanchéité	1
17	DIN 85 AM 6x12	Linsenschraube	Oval-head screw	Vis à tête goutte de suif	1
18	285-01.105	Anschlußkappe	Connector cap	Capot de raccordement	1
19	DIN 964 AM 5x20	Linsensenkschraube	Oval-head screw	Vis à tête goutte de suif	2
20	285-06.101	Ritzel	Pinion	Pignon	1
21	285-06.600	● Haltescheibe	● Retaining plate	● Disque de retenue	1
—	285-06.603	▲ Haltescheibe	▲ Retaining plate	▲ Disque de retenue	1
22	265-06.135	● Lamelle	● Disk	● Lamelle	5
—	281-06.166	▲ Lamelle	▲ Disk	▲ Lamelle	6
23	265-06.131	Kupplungsscheibe	Clutch plate	Disque d'embrayage	1
24	265-06.130	Kupplungsscheibe	Clutch plate	Disque d'embrayage	4
25	265-06.127	Deckscheibe	Cover plate	Disque de recouvrement	1
26	261-06.155	Federhülse	Spring sleeve	Douille à ressort	10
27	285-06.107	Kupplungsfeder	Clutch spring	Ressort d'embrayage	10
28	284-06.104	Sicherungsblech	Retaining plate	Plaque de retenue	1
29	265-06.202	Sechskantmutter	Hexagon nut	Ecrou à six pans	1
30	265-06.216	● Druckscheibe	● Thrust plate	● Plaque de pression	1
—	285-06.108	▲ Druckscheibe	▲ Thrust plate	▲ Plaque de pression	1
31	DIN 934 M 4	Sechskantmutter	Hexagon nut	Ecrou à six pans	5
32	265-05.295	● Scheibe 6,1x11,8x0,2 mm	● Washer 6,1x11,8x0,2 mm	● Rondelle 6,1x11,8x0,2 mm	var.
32	265-05.294	● Scheibe 6,1x11,8x0,4 mm	● Washer 6,1x11,8x0,4 mm	● Rondelle 6,1x11,8x0,4 mm	var.
32	265-05.296	● Scheibe 6,1x11,8x0,8 mm	● Washer 6,1x11,8x0,8 mm	● Rondelle 6,1x11,8x0,8 mm	1
33	285-06.115	▲ Nadellager 10x24 mm	▲ Needle bearing 10x24 mm	▲ Roulement à aiguille 10x24mm	1
34	285-06.116	▲ Scheibe 10x24x1 mm	▲ Washer 10x24x1 mm	▲ Rondelle 10x24x1 mm	1
35	285-06.111	▲ Scheibe 10,1x18x0,1 mm	▲ Washer 10,1x18x0,1 mm	▲ Rondelle 10,1x18x0,1 mm	var.
35	285-06.112	▲ Scheibe 10,1x18x0,2 mm	▲ Washer 10,1x18x0,2 mm	▲ Rondelle 10,1x18x0,2 mm	var.
35	285-06.113	▲ Scheibe 10,1x18x0,4 mm	▲ Washer 10,1x18x0,4 mm	▲ Rondelle 10,1x18x0,4 mm	var.
35	285-06.114	▲ Scheibe 10,1x18x0,8 mm	▲ Washer 10,1x18x0,8 mm	▲ Rondelle 10,1x18x0,8 mm	var.
36	247-05.233	● Druckstift	● Thrust pin	● Goupille de pression	1
37	285-06.109	▲ Druckstift	▲ Thrust pin	▲ Goupille de pression	1
		● bis Motor-Nr. 4 642 793	● up to engine No. 4 642 793	● jusqu'au moteur no. 4 642 793	
		▲ ab Motor-Nr. 4 642 794	▲ from engine No. 4 642 794	▲ à partir du moteur no. 4 642 794	

Zylinder, Kurbelwelle  
Cylinder, crankshaft  
Cylindre, vilebrequin

bis Motor-Nr. 4 635 154  
up to engine No. 4 635 154  
jusqu'au moteur no. 4 635 154



Bild-Nr. Ill.-No. Fig. No.	Bestell-Nr. Order No. No. de commande	Benennung	Description	Désignation	Stück Pièce Pièce
1	285-02.717	Zylinder mit Kolben (15 PS)	Cylinder with piston (15 HP)	Cylindre avec piston (15 CV)	1
2	285-02.713	● Kolben kpl. 54 $\phi$	● Piston cpl. 54 $\phi$	● Piston cpl. 54 $\phi$	1
3	285-02.137	Kolbenring	Piston ring	Segment de piston	2
4	DIN 73123 15x1,2	Sprengring	Snap ring	Anneau de retenue	2
5	285-02.152	Zylinderfußdichtung	Cylinder gasket	Joint de cylindre	1
6	285-02.153	Zylinderkopfdichtung	Cylinder head gasket	Joint de culasse de cylindre	1
7	285-02.150	Zylinderkopf	Cylinder head	Culasse de cylindre	1
8	DIN 1440 8 $\phi$	Scheibe	Washer	Rondelle	4
9	DIN 934 M 8	Sechskantmutter	Hexagon nut	Ecrou à six pans	4
10	285-03.902	Kurbelwelle kpl.	Crankshaft cpl.	Vilebrequin cpl.	1
11	285-03.123	Käfigring 15x19x20	Needle cage 15x19x20	Cage à aiguilles 15x19x20	1
12	285-03.120	Kolbenbolzen 15 $\phi$	Piston pin 15 $\phi$	Tourillon de piston 15 $\phi$	1
13	285-03.700	Kugellager 20x47x14	Ball bearing 20x47x14	Roulement à billes 20x47x14	2
14	285-04.108	Ansaugdichtung	Gasket f. suction socket	Joint pour tubulure d'aspiration	1
15	520-10.703	Schlauchselle 9/46	Hose clip 9/46	Collier de tuyau 9/46	1
		● <b>Verschiedene Toleranzen! Unbedingt den am Kolben- boden eingeschlagenen Buchstaben angeben.</b>	● <b>Different tolerances! Indicate tolerance letter being stamped on the cylinder head.</b>	● <b>Tolérances différentes! Indiquer la lettre de tolérance étant estampée sur la tête du cylindre.</b>	

Zylinder, Kurbelwelle  
Cylinder, crankshaft  
Cylindre, vilebrequin

ab Motor-Nr. 4 635 155  
from engine No. 4 635 155  
à partir du moteur no. 4 635 155

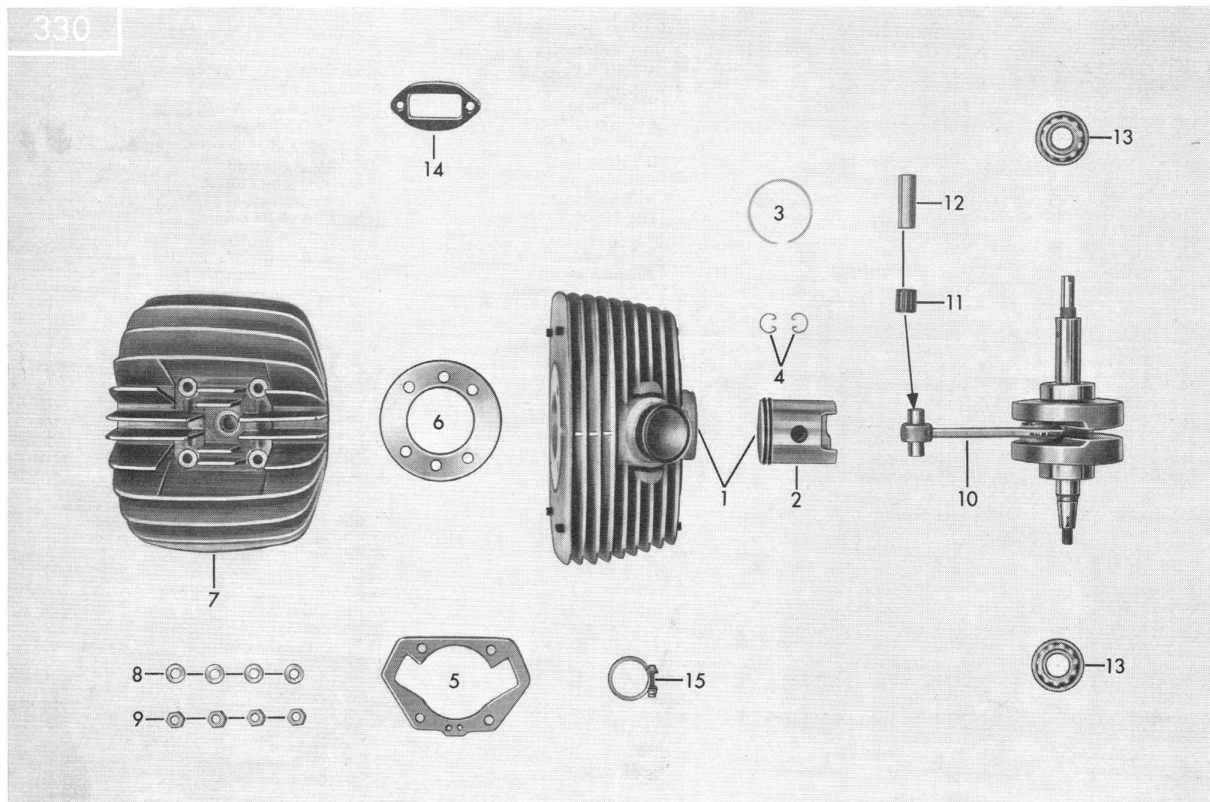

Bild-Nr. Ill.-No. Fig. No.	Bestell-Nr. Order No. No. de commande	Benennung	Description	Désignation	Stück Piece Pièce
1	285-02.723	● Zylinder mit Kolben (15 PS)	● Cylinder with piston (15 HP)	● Cylindre avec piston (15 CV)	1
1	285-02.735	▲ Zylinder mit Kolben (17 PS)	▲ Cylinder with piston (17 HP)	▲ Cylindre avec piston (17 CV)	1
2	285-02.713	● Zweiringkolben kpl. 54 φ	● Two-ring piston cpl. 54 φ	● Piston avec deux segments	1
—	285-02.729	▲ Einringkolben kpl. 54 φ	▲ One-ring piston cpl. 54 φ	▲ Piston avec un segment 54 φ	1
3	285-02.137	● Kolbenring	● Piston ring	● Segment de piston	2
3	285-02.176	▲ Kolbenring	▲ Piston ring	▲ Segment de piston	1
4	DIN 73123 15x1,2	● Sprengring	● Snap ring	● Anneau de retenue	2
5	285-02.623	● Flansch	● Flange	● Bride	1
5	285-02.637	▲ Flansch	▲ Flange	▲ Bride	1
6	DIN 912 M 8x25	● Zylinderschraube	● Cylinder bolt	● Vis cylindrique	2
7	DIN 433 8,4	● Scheibe	● Washer	● Rondelle	2
8	285-02.162	● Dichtung	● Gasket	● Joint	1
9	285-02.152	● Zylinderfußdichtung	● Cylinder gasket	● Joint de cylindre	1
10	285-02.153	● Zylinderkopfdichtung	● Cylinder head gasket	● Joint de culasse de cylindre	1
11	285-04.108	● Ansaugdichtung	● Gasket f. suction socket	● Joint p. tubulure d'aspiration	1
12	285-02.163	● Zylinderkopf, ohne Gew. M 5	● Cylinder head	● Culasse de cylindre	1
—	285-02.173	▲ Zylinderkopf, mit Gew. M 5	▲ Cylinder head	▲ Culasse de cylindre	1
13	DIN 1440 8 φ	● Scheibe	● Washer	● Rondelle	4
14	DIN 934 M 8	● Sechskantmutter	● Hexagon nut	● Ecrou à six pans	4
15	DIN 931 M 7x45	● Sechskantschraube	● Hexagon bolt	● Boulon à six pans	2
16	DIN 125 A 7,4	● Scheibe	● Washer	● Rondelle	2
17	285-03.907	● Kurbelwelle kpl.	● Crankshaft cpl.	● Vilebrequin cpl.	1
18	285-03.123	● Käfigring 15x19x20 mm	● Needle cage 15x19x20 mm	● Cage à aiguilles 15x19x20 mm	1
19	285-03.120	● Kolbenbolzen 15 mm φ	● Piston pin 15 φ mm	● Tourillon de piston 15 φ mm	1
20	285-03.905	● Kugellager 20x52x15 mm	● Ball bearing 20x52x15 mm	● Roulement à billes 20x52x15 mm	2
		<b>Kolben, Bild-Nr. 2</b>	<b>Piston, ill-no. 2</b>	<b>Piston, fig.-no. 2</b>	
		Verschiedene Toleranzen!	Different tolerances!	Tolérances différentes!	
		Unbedingt den am Kolben-	Indicate tolerance letter	Indiquer la lettre de	
		boden eingeschlagenen	being stamped on the	tolérance étant estampée	
		Buchstaben angeben.	cylinder head.	sur la tête du cylindre.	
		● bis Motor-Nr. 4 642 793	● up to engine No. 4 642 793	● jusqu'au moteur no. 4 642 793	
		▲ ab Motor-Nr. 4 642 794	▲ from engine No. 4 642 794	▲ à partir de moteur no. 4 642 794	

Getriebe  
Gearbox  
Boîte de vitesses

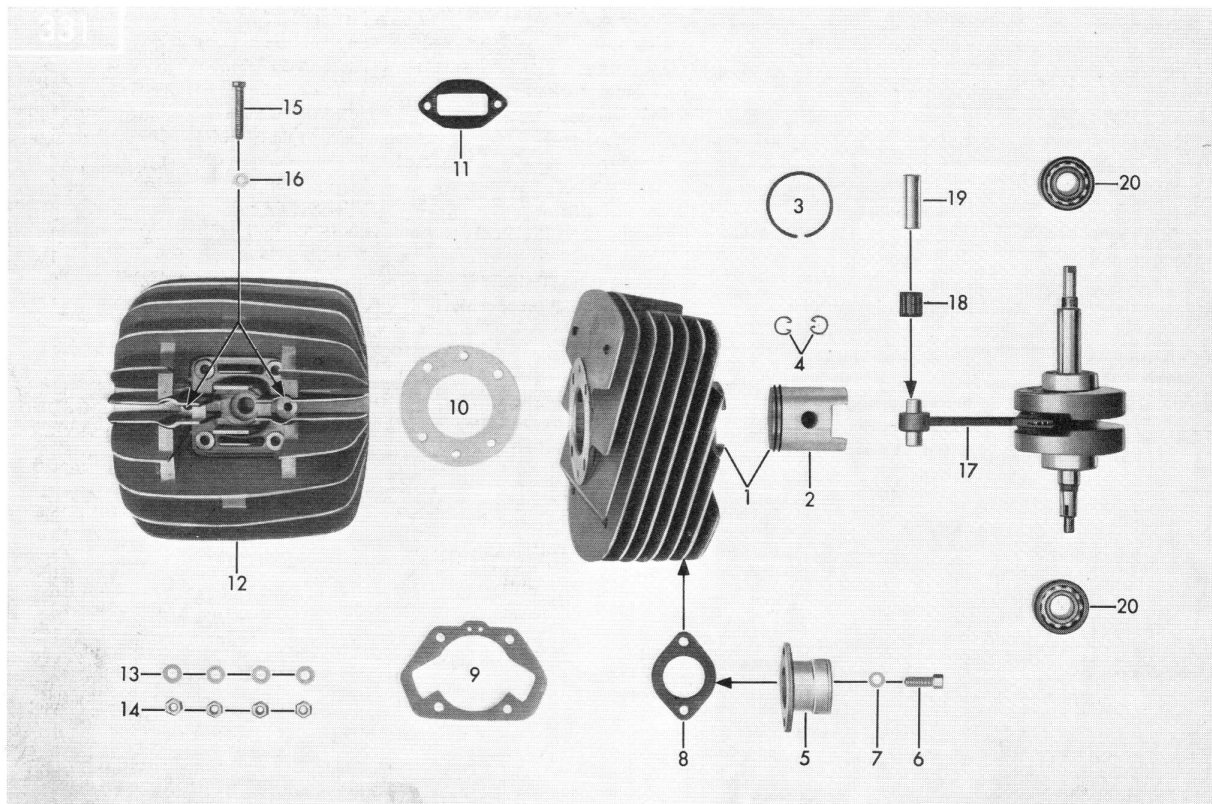

Bild-Nr. Ill.-No. Fig.No.	Bestell-Nr. Order No. No. de commande	Benennung	Description	Désignation	Stück Piece Pièce
1	285-05.638	Getriebewelle	Drive shaft	Arbre principal	1
2	265-05.178	Scheibe 17,1x23x0,05	Washer 17,1x23x0,05	Rondelle 17,1x23x0,05	var.
2	265-05.177	Scheibe 17,1x23x0,1	Washer 17,1x23x0,1	Rondelle 17,1x23x0,1	var.
2	265-05.176	Scheibe 17,1x23x0,2	Washer 17,1x23x0,2	Rondelle 17,1x23x0,2	var.
2	265-05.175	Scheibe 17,1x23x0,5	Washer 17,1x23x0,5	Rondelle 17,1x23x0,5	var.
2	265-05.179	Scheibe 17,1x23x0,8	Washer 17,1x23x0,8	Rondelle 17,1x23x0,8	var.
3	285-05.136	Distanzrohr, bis Motor-Nr. 4 635 154	Spacer tube, up to engine No. 4 635 154	Tube d'écartement, jusqu'au moteur no. 4 635 154	1
4	285-05.901	Kupplungsrad kpl., bis Motor-Nr. 4 642 793	Clutch wheel cpl., up to engine No. 4 642 793	Roue d'embrayage cpl., jusqu'au moteur no. 4 642 793	1
4	285-05.903	Kupplungsrad kpl., ab Motor-Nr. 4 642 794	Clutch wheel cpl., from engine No. 4 642 794	Roue d'embrayage cpl., à partir du moteur no. 4 642 794	1
5	286-05.102	Antriebsritzel	Pinion	Pignon	1
6	DIN 625 6003	Kugellager 17x35x10	Ball bearing 17x35x10	Roulement à billes 17x35x10	1
7	DIN 5401 5 $\phi$	Kugel	Ball	Bille	2
8	276-05.198	Scheibe 15,2x30x0,75	Washer 15,2x30x0,75	Rondelle 15,2x30x0,75	2
9	285-05.151	Mutter M 15x1 (Linksgew.)	Nut M 15x1 (lefthand)	Ecrou M 15x1 (filet à gauche)	1
10	285-05.243	Zahnrad 1. Gang 34 Zähne	Gear wheel f. 1st speed 34 t.	Engrenage 1ère vitesse 34 d.	1
11	265-05.256	Scheibe 22,1x32x0,1	Washer 22,1x32x0,1	Rondelle 22,1x32x0,1	var.
11	265-05.255	Scheibe 22,1x32x0,2	Washer 22,1x32x0,2	Rondelle 22,1x32x0,2	var.
11	265-05.257	Scheibe 22,1x32x0,3	Washer 22,1x32x0,3	Rondelle 22,1x32x0,3	var.
12	285-05.242	Zahnrad 2. Gang 26 Zähne	Gear wheel f. 2nd speed 26 t.	Engrenage 2ème vitesse 26 d.	1
13	285-05.241	Zahnrad 3. Gang 23 Zähne	Gear wheel f. 3rd speed 23 t.	Engrenage 3ème vitesse 23 d.	1
14	285-05.240	Zahnrad 4. Gang 24 Zähne	Gear wheel f. 4th speed 24 t.	Engrenage 4ème vitesse 24 d.	1
15	285-05.238	Zahnrad 5. Gang 20 Zähne	Gear wheel f. 5th speed 20 t.	Engrenage 5ème vitesse 20 d.	1
16	276-05.119	Sechskantmutter M 15x1	Hexagon nut M 15x1	Ecrou à six pans M 15x1	1
17	285-05.201	Kettenritzel 15 Zähne	Chain pinion 15 teeth	Pignon de chaîne 15 dents	1
17	285-05.279	Kettenritzel 16 Zähne	Chain pinion 16 teeth	Pignon de chaîne 16 dents	var.
18	267-05.310	Scheibe 20,2x28x0,1	Washer 20,2x28x0,1	Rondelle 20,2x28x0,1	var.
18	267-05.315	Scheibe 20,2x28x0,2	Washer 20,2x28x0,2	Rondelle 20,2x28x0,2	var.
18	267-05.312	Scheibe 20,2x28x1,0	Washer 20,2x28x1,0	Rondelle 20,2x28x1,0	1
19	285-05.609	Schaltwelle	Selector shaft	Axe baladeur	1
20	278-05.101	Kugel 7 $\phi$	Ball 7 $\phi$	Bille 7 $\phi$	20
21	281-05.152	Distanzring 18,1x23,5x1	Distance ring 18,1x23,5x1	Anneau de distance 18,1x23,5x1	1
22	281-05.153	Distanzring 19,1x24,9x1	Distance ring 19,1x24,9x1	Anneau de distance 19,1x24,9x1	1
23	DIN 5402 3,5x5	Zylinderrolle	Roller	Rouleau	19
24	283-05.608	Ziehkeil kpl.	Pull cotter cpl.	Clavette coulissante cpl.	1

Vergaser, Ansaugstutzen  
 Carburettor, suction socket  
 Carburateur, tubulure d'aspiration



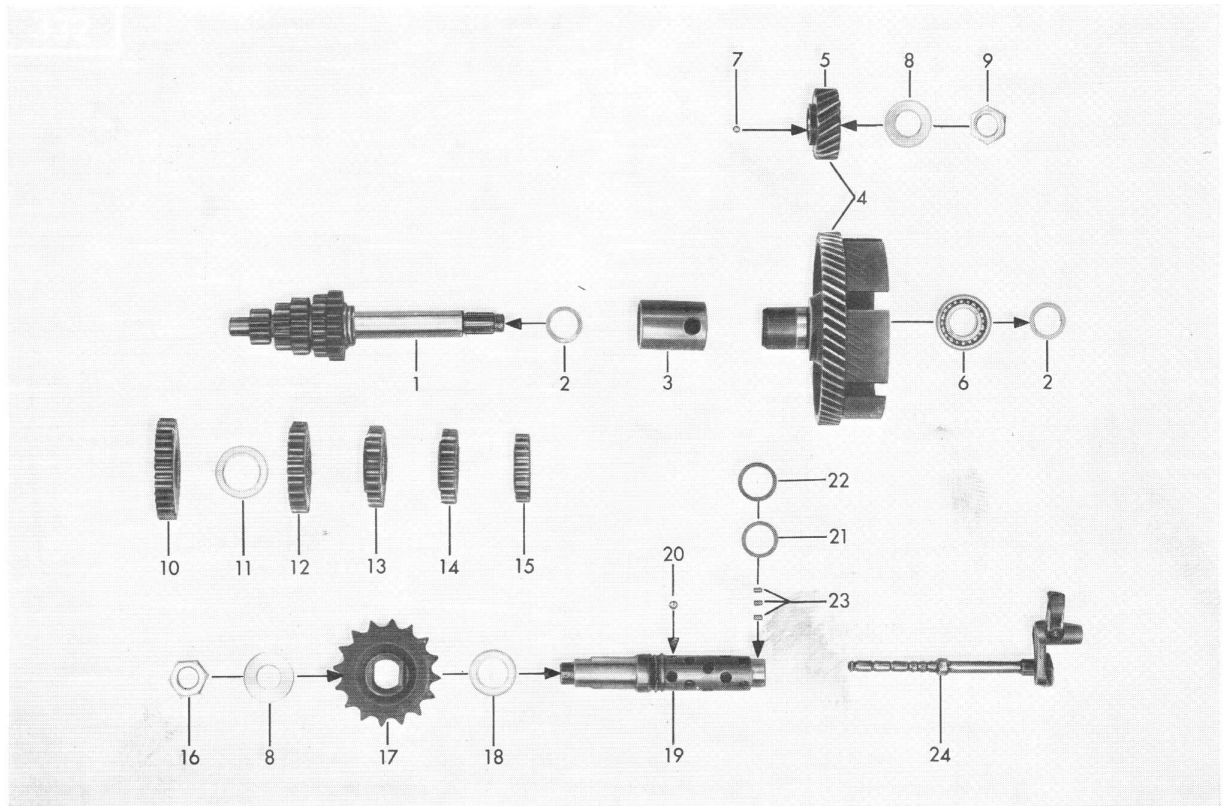

Bild-Nr. Ill.-No. Fig.No.	Bestell-Nr. Order No. No. de commande	Benennung	Description	Désignation	Stück Pièce Pièce
1	285-04.705	● Vergaser kpl. 1/26/108	● Carburettor cpl. 1/26/108	● Carburateur cpl. 1/26/108	1
—	285-04.727	▲ Vergaser kpl. 1/27/24	▲ Carburettor cpl. 1/27/24	▲ Carburateur cpl. 1/27/24	1
2	285-04.935	● Vergasergehäuse 1/26/108	● Carburettor housing 1/26/108	● Corps de carburateur 1/26/108	1
—	285-04.959	▲ Vergasergehäuse 1/27/24	▲ Carburettor housing 1/27/24	▲ Corps de carburateur 1/27/24	1
3	285-04.908	Tupfer	Priming buttom	Titillateur	1
4	276-04.920	Tupferfeder	Priming buttom spring	Ressort de titillateur	1
5	276-04.916	Splint	Split pin	Goupille	1
6	285-04.909	Klemmring	Clamping ring	Anneau de serrage	1
7	282-04.903	Klemmschraube	Fixing screw	Vis de fixation	1
8	285-04.910	Gegenmutter	Lock nut	Contre-écrou	1
9	285-04.939	● Zerstäuber	● Atomizer	● Atomiseur	1
10	285-04.937	Nadeldüse Größe 2.70	Needle jet size 2.70	Aiguille de gicleur 2.70	var.
10	285-04.936	Nadeldüse Größe 2.73	Needle jet size 2.73	Aiguille de gicleur 2.73	1
10	285-04.938	Nadeldüse Größe 2.76	Needle jet size 2.76	Aiguille de gicleur 2.76	var.
11	285-04.912	Mischrohr	Choke tube	Diffuseur	1
12	285-04.948	Hauptdüse Größe 110	Main jet size 110	Gicleur principal 110	var.
12	285-04.949	Hauptdüse Größe 115	Main jet size 115	Gicleur principal 115	var.
12	285-04.961	● Hauptdüse Größe 118	● Main jet size 118	● Gicleur principal 118	1
12	285-04.950	Hauptdüse Größe 120	Main jet size 120	Gicleur principal 120	var.
12	285-04.964	▲ Hauptdüse Größe 123	▲ Main jet size 123	▲ Gicleur principal 123	1
12	285-04.951	Hauptdüse Größe 125	Main jet size 125	Gicleur principal 125	var.
13	285-04.913	● Scheibe	● Washer	● Rondelle	1
14	285-04.901	Leerlaufdüse Größe 35	Idle running jet 35	Gicleur de ralenti 35	var.
14	285-04.902	Leerlaufdüse Größe 40	Idle running jet 40	Gicleur de ralenti 40	1
15	220-04.904	Luftregulierschraube	Air regulation screw	Vis de réglage d'air	1
16	285-04.915	Feder	Spring	Ressort	1
17	267-04.940	Schlauchtülle	Hose grommet	Virole de tuyau	1
18	267-04.946	Dichtring	Sealing ring	Bague d'étanchéité	1
19	285-04.916	Stellschraube	Set screw	Vis de réglage	1
20	285-04.917	Feder	Spring	Ressort	1
21	285-04.918	● Schwimmergehäuse	● Float housing	● Carter de flotteur	1
—	285-04.966	▲ Schwimmergehäuse	▲ Float housing	▲ Carter de flotteur	1
22	285-04.919	Dichtung	Gasket	Joint	1
		● bis Motor-Nr. 4 642 793	● up to engine No. 4 642 793	● jusqu'au moteur no. 4 642 793	
		▲ ab Motor-Nr. 4 642 794	▲ from engine No. 4 642 794	▲ à partir du moteur no. 4 642 794	

Vergaser, Ansaugstutzen  
 Carburettor, suction socket  
 Carburateur, tubulure d'aspiration

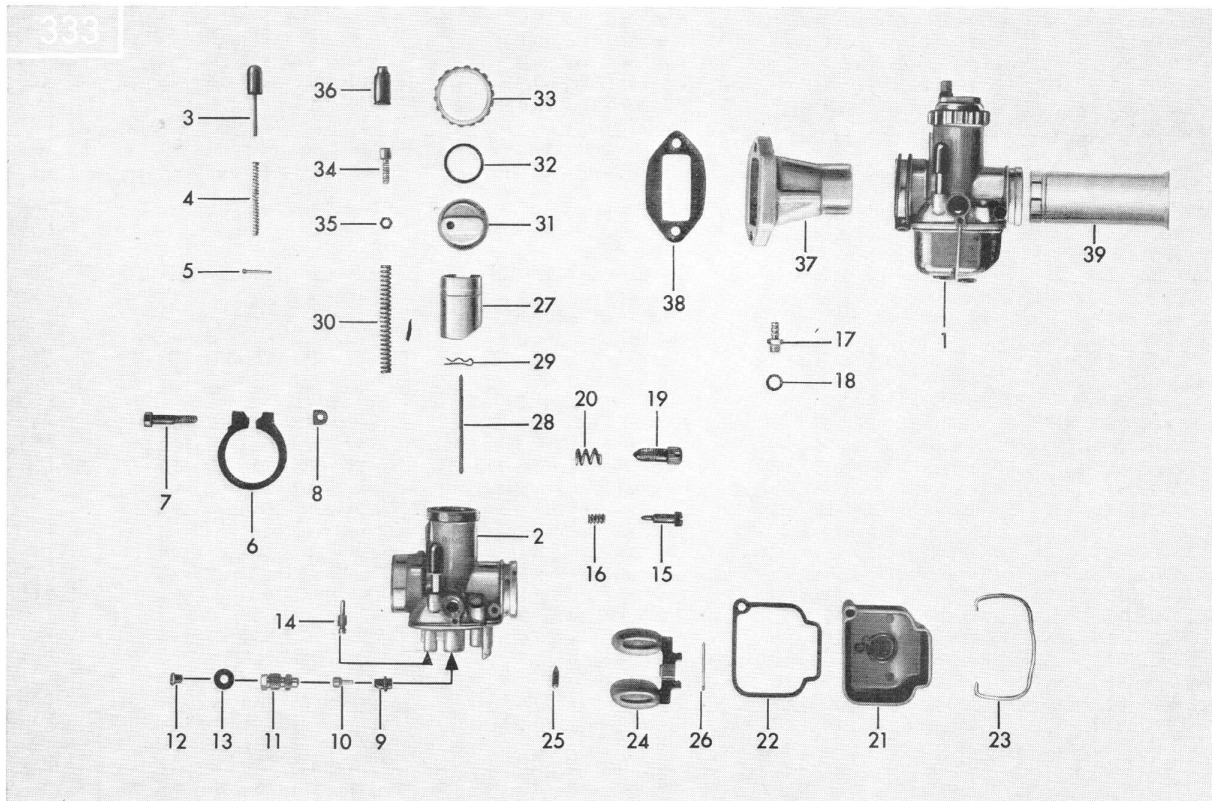

Bild-Nr. Ill.-No. Fig. No.	Bestell-Nr. Order No. No. de commande	Benennung	Description	Désignation	Stück Pièce Pièce
23	285-04.920	Federbügel	Spring clip	Etrier de ressort	1
24	285-04.921	Schwimmer	Float	Flotteur	1
25	285-04.922	Schwimmernadel	Float needle	Aiguille de flotteur	1
26	285-04.923	Stift	Pin	Tige	1
27	285-04.943	● Gasschieber	● Gas slide	● Volet de gaz	1
—	285-04.965	▲ Gasschieber	▲ Gas slide	▲ Volet de gaz	1
28	285-04.947	Düsennadel	Jet needle	Gicleur à aiguille	1
29	285-04.952	Klemmbügel	Clamping strap	Etrier de serrage	1
30	285-04.953	Schieberfeder	Slide spring	Ressort de volet	1
31	285-04.955	● Deckelplatte	● Cover plate	● Plaque de couvercle	1
—	285-04.969	▲ Deckelplatte	▲ Cover plate	▲ Plaque de couvercle	1
32	285-04.931	Gummidichtring	Gasket	Bague d'étanchéité	1
33	285-04.932	Deckelverschraubung	Cover screwing	Vissage de couvercle	1
34	267-04.938	Seil-Verstellschraube	Adjuster screw	Vis de réglage	2
35	251-04.927	Gegenmutter	Lock nut	Contre-écrou	2
36	517-17.111	Gummitülle	Rubber sleeve	Douille en caoutchouc	2
—	285-04.970	▲ Startkolben mit Hülse	▲ Starting piston	▲ Piston de démarrage	1
—	285-04.971	▲ Druckfeder	▲ Compression spring	▲ Ressort de pression	1
—	285-04.968	▲ Verschlußschraube	▲ Locking screw	▲ Vis de serrage	1
—	285-04.967	▲ Siebkörper	▲ Sieve	▲ Fissus	1
37	285-04.109	Ansaugstutzen, bis Motor-Nr. 4 635 154	Suction socket, up to engine No. 4 635 154	Tubulure d'aspiration, jusqu'au mot 4 635 154	1
—	285-04.184	Ansaugstutzen, ab Motor-Nr. 4 635 155	Suction socket, from engine No. 4 635 155	Tubulure d'aspiration, à partir du mot. 4 635 155	1
—	285-04.196	▲ Ansaugstutzen	▲ Suction socket	▲ Tubulure d'aspiration	1
—	285-04.202	▲ Buchse 27x35x20,4x1 mm	▲ Bush 27x35x20,4x1 mm	▲ Douille 27x35x20,4x1 mm	1
—	285-04.197	▲ Gummimuffe 37,5 mm $\phi$	▲ Rubber sleeve 37,5 mm $\phi$	▲ Douille en caoutchouc 37,5 $\phi$	1
—	518-12.103	▲ Klemmschelle 48 mm $\phi$	▲ Clamping clip 48 mm $\phi$	▲ Collier de serrage $\phi$ 48 mm	1
—	520-10.703	▲ Klemmschelle 46 mm $\phi$	▲ Clamping clip 46 mm $\phi$	▲ Collier de serrage $\phi$ 46 mm	1
38	285-04.108	Ansaugdichtung	Gasket f. suction socket	Joint p. tuyau d'aspiration	1
39	285-04.185	Rohr, ab Mot.-Nr. 4 635 155	Tube, f. engine 4 635 155	Tube, à partir du mot. 4 635 155	1
		● bis Motor-Nr. 4 642 793 ▲ ab Motor-Nr. 4 642 794	● up to engine No. 4 642 793 ▲ from engine No. 4 642 794	● jusqu'au moteur no. 4 642 793 ▲ à partir du moteur no. 4 642 794	

Schwunglicht-Magnetzünder  
Flywheel magneto  
Volant magnétique

bis Motor-Nr. 4 642 793  
up to engine No. 4 642 793  
jusqu'au moteur no. 4 642 793

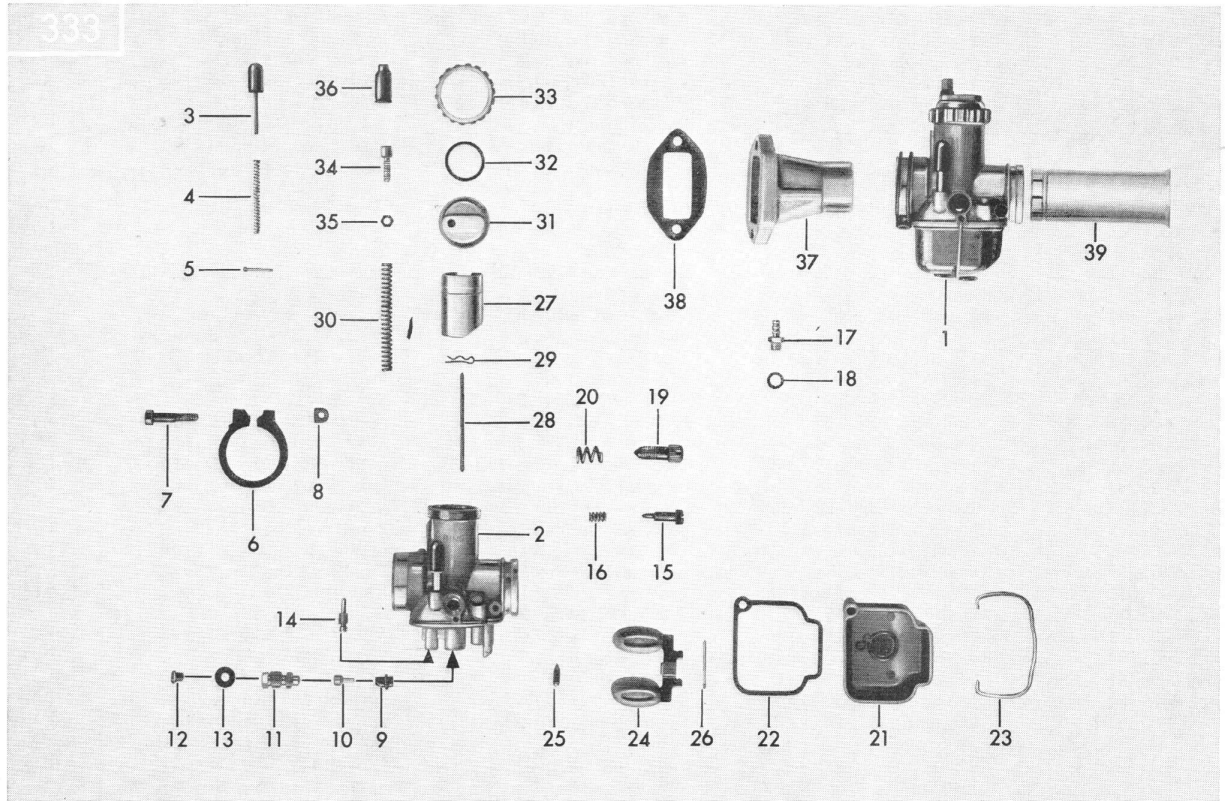

Bild-Nr. Ill.-No. Fig.No.	Bestell-Nr. Order No. No. de commande	Benennung	Description	Désignation	Stück Pièce Pièce
1	285-07.714	Zündmagnet kpl. 35-5/18 W	Ignition magneto cpl. 35-5/18 W	Dynamo cpl. 35-5/18 W	1
2	285-07.902	Schwungrad	Flywheel	Volant	1
3	285-07.900	Ankerplatte kpl.	Armature plate cpl.	Plaque d'induit cpl.	1
4	283-07.702	Zündspule sekundär	Ignition coil, secondary	Bobine d'allumage, secondaire	1
5	282-07.903	Zündspule primär	Ignition coil, primary	Bobine d'allumage, primaire	1
6	282-07.900	Bremslichtspule 18 W	Brake light coil 18 W	Bobine de feu de frein 18 W	1
7	281-07.905	Generatoranker 35 W	Generator armature 35 W	Induit de générateur 35 W	1
8	282-07.901	Rücklichtspule 5 W	Rear light coil 5 W	Bobine de feu AR 5 W	1
9	283-07.904	Distanzbuchse	Spacer bush	Douille d'écartement	2
10	276-07.909	Distanzbuchse	Spacer bush	Douille d'écartement	2
11	276-07.914	Kontaktsatz	Set of contacts	Jeu de contacts	1
12	277-07.909	Kondensator	Condenser	Condensateur	1
13	265-07.919	Schmierdocht	Lubricating wick	Feutre de graissage	1
14	282-07.101	Schutzkappe	Protecting cap	Chapeau de protection	1
15	517-16.108	Schutzkappe	Protecting cap	Chapeau de protection	2
16	282-07.121	Zündkabel	Ignition cable	Câble d'allumage	1
17	283-07.100	Kabeltülle	Cable grommet	Gaine de câble	1
18	DIN 84 AM 4x16	Zylinderschraube	Cylinder bolt	Vis cylindrique	1
19	DIN 125 A 4,3	Scheibe	Washer	Rondelle	2
20	DIN 6888 3x3,7	Scheibenfeder	Plate spring	Ressort à disque	2
21	265-07.105	Bundmutter M 10x1/10 hoch	Nut with collar M 10x1/10 high	Ecrou à collet M 10x1/10 haut	1
21	285-07.115	Bundmutter M 10x1/13 hoch	Nut with collar M 10x1/13 high	Ecrou à collet M 10x1/13 haut	1
22	276-07.102	Zündkerze W 260	Spark plug W 260	Bougie d'allumage W 260	1
23	265-07.900	Entstörstecker	Interference-suppressor plug	Capuchon antiparasite	1

HKZ-Anlage  
CDI-system  
Allumage électronique

ab Motor-Nr. 4 642 794  
from engine No. 4 642 794  
à partir du moteur no. 4 642 794

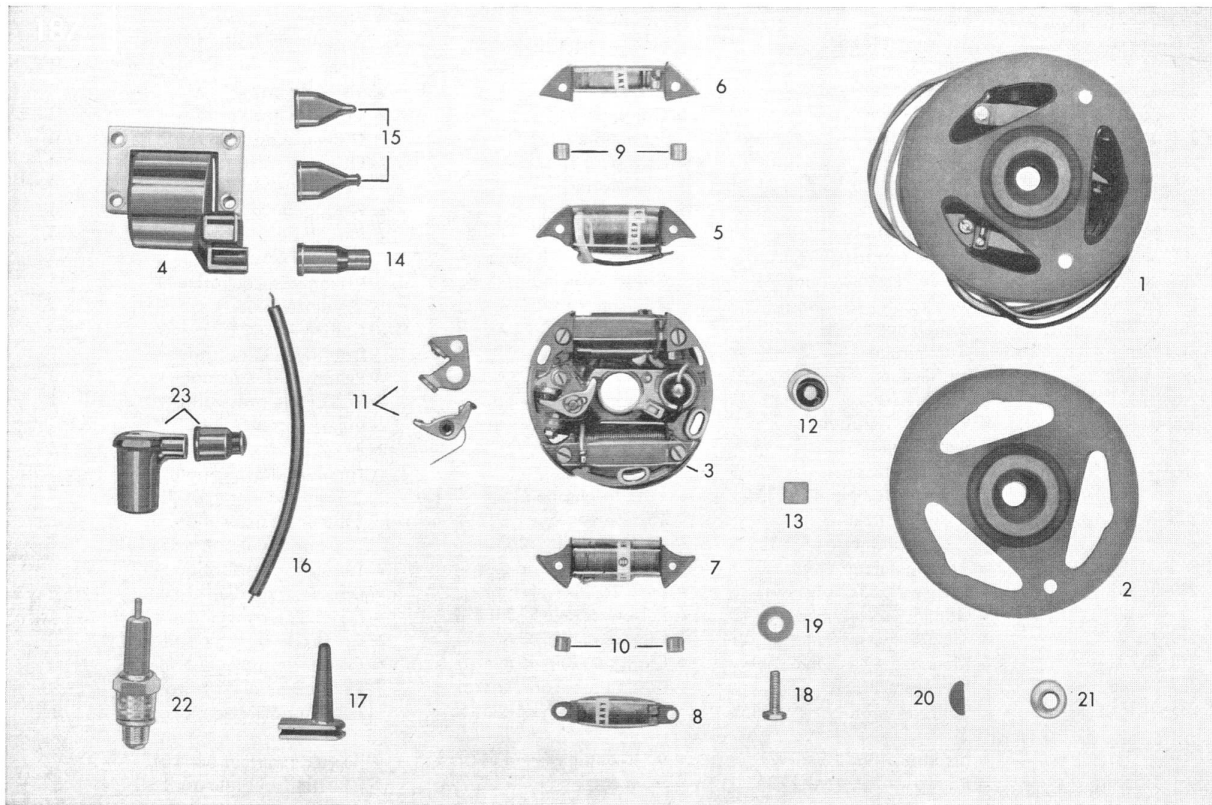

Bild-Nr. Jll.-No. Fig. No.	Bestell-Nr. Order No. No. de commande	Benennung	Description	Désignation	Stück Pièce Pièce
—	285-07.729	HKZ-Anlage 58 W	CDI-system 58 W	Allumage électronique 58 W	1
1	285-07.906	Polrad allein	Flywheel single	Volant nu	1
2	285-07.907	Ankerplatte kpl.	Armature plate cpl.	Plaque d'induit cpl.	1
3	284-07.904	Ladegeneratoranker	Charging generator armature	Charge générateur d'induit	1
4	285-07.903	Lichtspule 35 W	Lighting coil 35 W	Bobine d'éclairage 35 W	1
5	285-07.905	Schlußlichtspule 5 W	Rear light coil 5 W	Bobine de feu AR 5 W	1
6	285-07.904	Ladespule 18 W	Charging coil 18 W	Bobine de charge 18 W	1
7	284-07.907	Elektronikbox	Electronic box	Caisse électronique	1
8	265-07.914	Schutzkappe	Protecting cap	Chapeau de protection	1
9	285-07.143	Steckhülsegehäuse	Plug housing	Gainé de fiche	1
10	304-07.249	Steckhülse	Plug sleeve	Douille de fiche	4
11	285-07.139	Schutzkappe	Protecting cap	Chapeau de protection	1
12	304-16.242	Verschlußkappe	Cap	Capuchon	1
13	304-16.216	Flachsteckergehäuse	Flat plug contact housing	Carter de fiche plate	1
14	304-16.204	Flachstecker	Flat plug contact	Fiche plate	5
15	285-07.140	Halter	Mounting bracket	Etrier de retenue	1
16	285-07.129	Halteplatte	Retaining plate	Tôle de retenue	1
17	285-07.105	Kabeltülle	Cable grommet	Gainé de câble	1
18	283-07.100	Kabeltülle	Cable grommet	Gainé de câble	1
19	285-07.135	Bundmutter M 12x1 (SW 17)	Nut with collar M 12x1 (SW 17)	Ecrou à collet M 12x1 (SW 17)	1
20	DIN 6888 3x3,7	Scheibenfeder	Plate spring	Ressort à disque	1
—	DIN 125 A 4,3	Scheibe	Washer	Rondelle	2
—	DIN 84 AM 4x16	Zylinderschraube	Cylinder bolt	Vis cylindrique	2
21	520-16.256	Rundsteckerhülse	Round plug sleeve	Douille de fiche	2
22	DIN 84 AM 6x22	Zylinderschraube	Cylinder bolt	Vis cylindrique	2
—	DIN 125 A 6,4	Scheibe	Washer	Rondelle	2
—	DIN 127 A 6	Federscheibe	Spring washer	Rondelle à ressort	2
—	DIN 934 M 6	Sechskantmutter	Hexagon nut	Ecrou à six pans	2
23	285-07.732	Entstörstecker	Interference-suppressor plug	Fiche antiparasite	1
24	285-07.114	Zündkerze W 280 M1	Spark plug W 280 M1	Bougie d'allumage W 280 M1	1

Auspuffanlage  
Exhaust system  
Système d'échappement

bis Fahrgestell-Nr. 6 112 624  
up to frame No. 6 112 624  
jusqu'au cadre no. 6 112 624



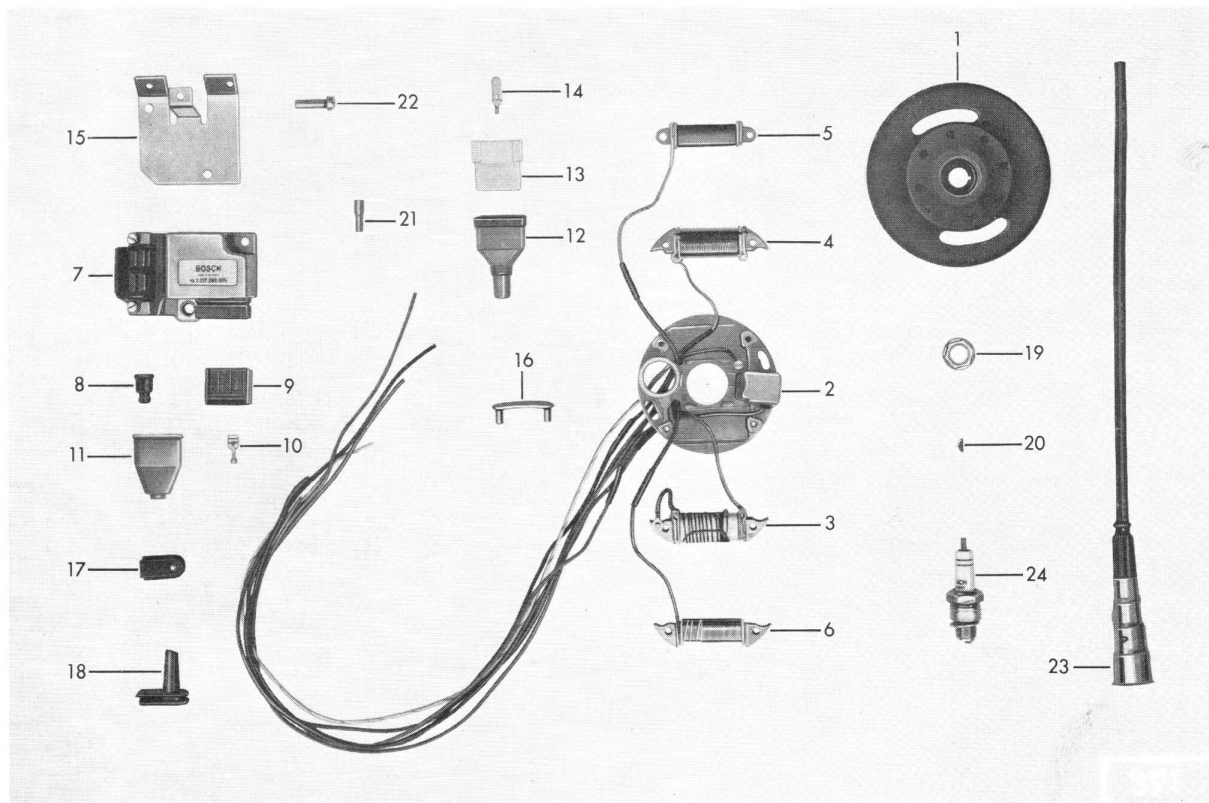

Bild-Nr. Jll.-No. Fig. No.	Bestell-Nr. Order No. No. de commande	Benennung	Description	Désignation	Stück Piese Pièce
1	521-22.700	Auspuff-Schalldämpfer kpl.	Exhaust silencer cpl.	Silencieux cpl.	1
2	520-22.901	Auspuff-Einsatz kpl.	Silencer insert	Garniture de silencieux	1
3	520-22.902	Auspuff-Endkappe	Exhaust cap	Capôt d'échappement	1
4	520-22.903	Auspuffschelle kpl.	Exhaust clip cpl.	Collier de silencieux cpl.	1
5	520-10.288	Schwingmetallpuffer	Swing suspension buffer	Amortisseur à bras oscillant	2
6	DIN 933 M 8x12	Sechskantschraube	Hex. bolt	Boulon à six pans	2
7	DIN 127 B 8	Federring	Spring washer	Bague de ressort	4
8	DIN 934 M 8	Sechskantmutter	Hex. nut	Ecrou à six pans	2
9	DIN 9021 A 8,4	Scheibe	Washer	Rondelle	2
10	517-15.127	Zugfeder	Draw spring	Ressort de traction	2
—	520-22.114	Asbestschnur 1,5 $\phi$ x 264	Asbestos cord 1,5 $\phi$ x 264	Corde en aniante 1,5 $\phi$ x 264	1

Auspuffanlage  
Exhaust system  
Système d'échappement

ab Fahrgestell-Nr. 6 112 625  
from frame No. 6 112 625  
à partir du cadre no. 6 112 625

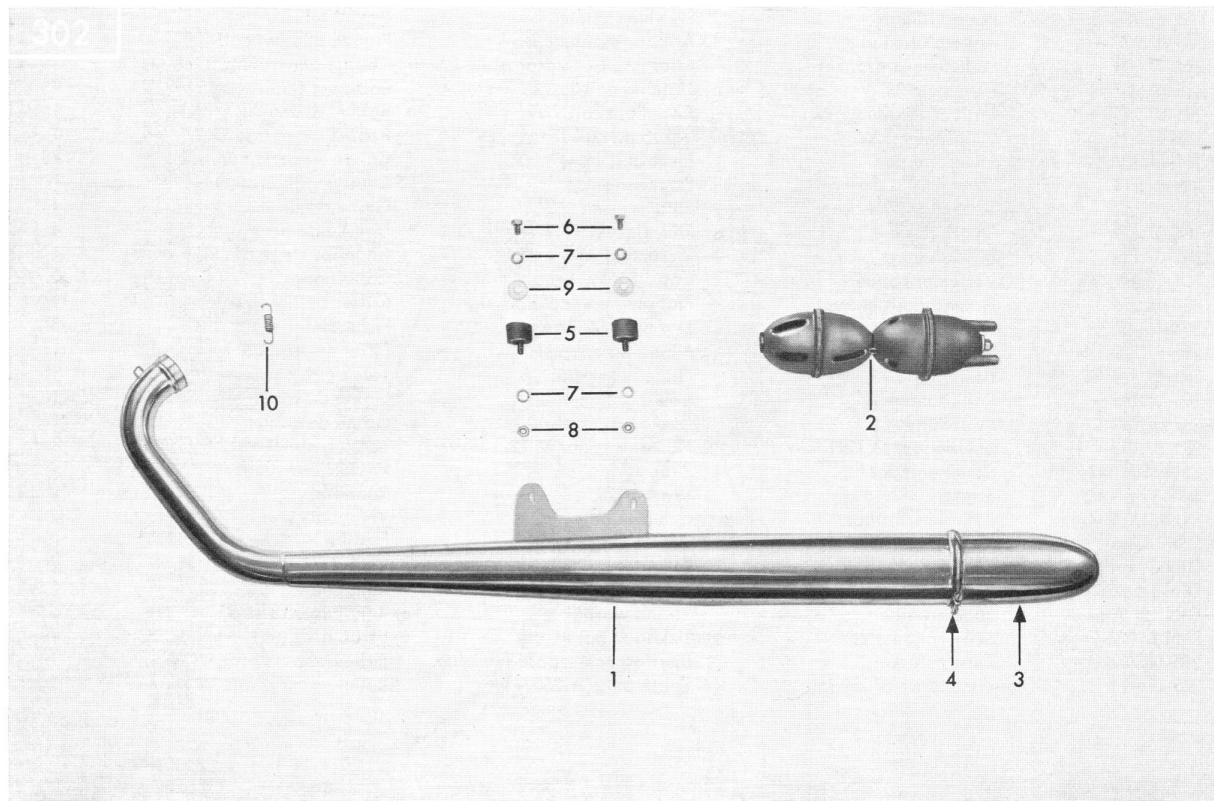

Bild-Nr. Ill.-No. Fig. No.	Bestell-Nr. Order No. No. de commande	Benennung	Description	Désignation	Stück Piese Pièce
1	521-22.703	Auspuff-Schalldämpfer kpl.	Exhaust silencer cpl.	Silencieux cpl.	1
2	520-22.906	Dämpferrohr allein	Damper tube single	Tube d'amortissement nu	1
3	520-22.907	Steinwolle-Pressling	Pressed article	Pièce façonnée	1
4	520-22.908	Sicherungsblech	Retaining plate	Plaque de retenue	1
5	DIN 933 M 6x10	Sechskantschraube	Hexagon bolt	Boulon à six pans	1
6	DIN 933 M 10x12	Sechskantschraube	Hexagon bolt	Boulon à six pans	1
7	DIN 127 B 10	Federring	Spring washer	Bague de ressort	1
8	520-10.288	Schwingmetallpuffer	Swing suspension buffer	Amortisseur à bras oscillant	2
9	DIN 933 M 8x16	Sechskantschraube	Hexagon bolt	Boulon à six pans	2
—	DIN 127 B 8	Federring	Spring washer	Bague de ressort	4
—	DIN 934 M 8	Sechskantmutter	Hexagon nut	Ecrou à six pans	2
—	DIN 9021 A 8,4	Scheibe	Washer	Rondelle	2
—	DIN 125 A 8,4	Scheibe	Washer	Rondelle	2
10	521-22.107	Auspuffschelle	Exhaust clip	Collier de silencieux	2
11	517-15.127	Zugfeder	Draw spring	Ressort de traction	2
—	520-22.114	Asbestschnur 1,5 $\phi$ x 264 mm	Asbestos cord 1,5 $\phi$ x 264 mm	Corde en aniante 1,5 $\phi$ x 264 mm	1

Rahmen, Rahmendeckel, Geräuschdämpfer, Fußrasten  
Frame, frame cover, noise damper, foot rests  
Cadre, couvercle de cadre, amortisseur de bruit, repose-pieds

bis Fahrgestell-Nr. 6 112 624  
up to frame No. 6 112 624  
jusqu' au cadre no. 6 112 624

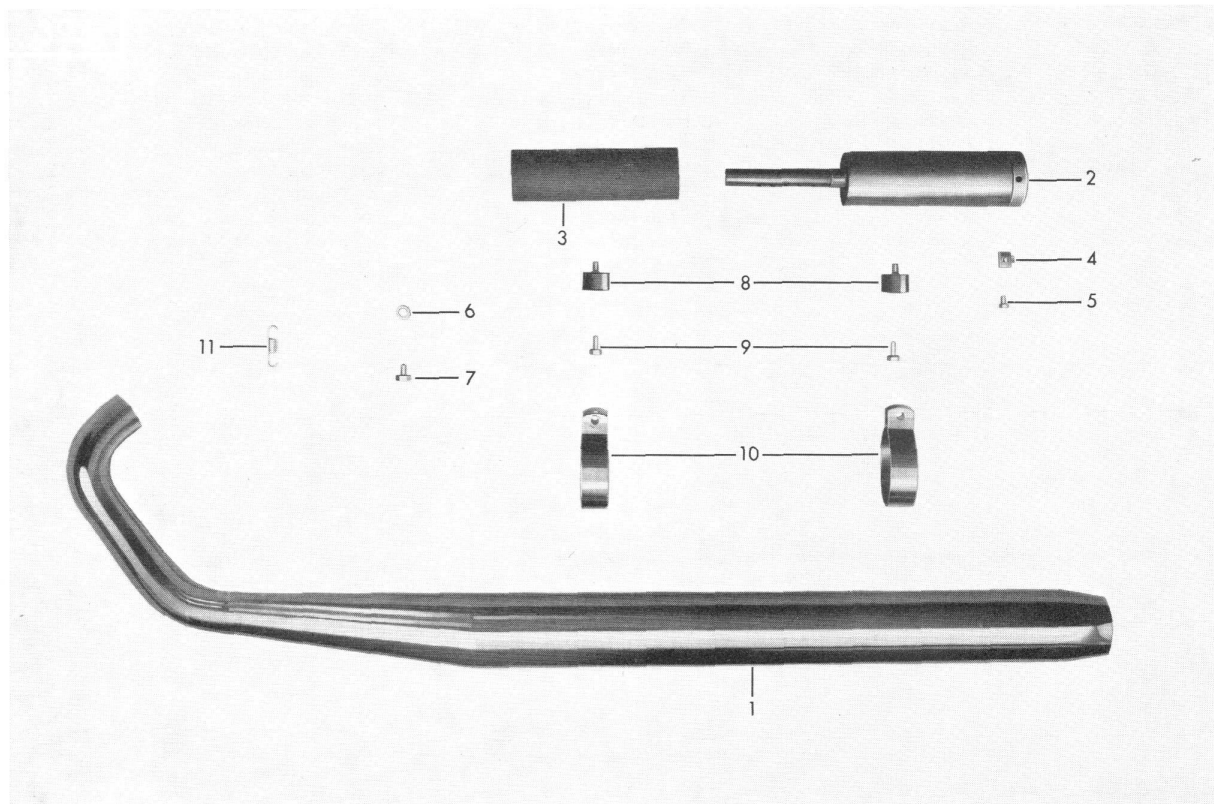

Bild-Nr. Ill.-No. Fig. No.	Bestell-Nr. Order No. No. de commande	Benennung	Description	Désignation	Stück Pièce Pièce
1	521-10.600	● Rahmen	● Frame	● Cadre	1
1a	561-17.111	Sicherungsmutter M 8	Retaining nut M 8	Ecrou de retenue M 8	2
1b	DIN 125 A 8,4	Scheibe	Washer	Rondelle	2
1c	520-10.366	Büchse 9x14x8	Bush 9x14x8	Douille 9x14x8	2
1d	DIN 933 M 8x25	Sechskantschraube	Hex. screw	Boulon à six pans	2
2	520-10.656	Lenkschloß kpl.	Handlebar lock cpl.	Serrure de guidon	1
3	520-10.296	Knebel	Toggle	Garrot	2
—	DIN 1481 2x12	Spannhülse	Clamping sleeve	Douille de serrage	4
4	DIN 433 8,4	Scheibe	Washer	Rondelle	2
5	DIN 2098 1x10x26	Feder	Spring	Ressort	2
6	DIN 84 M 5x22	Zylinderschraube	Cylinder bolt	Vis cylindrique	2
—	DIN 127 B 5	Federring	Spring washer	Rondelle à ressort	2
—	DIN 125 A 5,3	Scheibe	Washer	Rondelle	2
7	520-10.311	Geräuschdämpfer	Noise damper	Amortisseur de bruit	1
8	520-10.345	Filterauflage	Filter support	Support de filtre	1
9	520-10.608	Filtereinsatz	Filter insert	Pièce d'insertion de filtre	1
10	520-10.312	Filterdeckel	Filter cover	Couvercle de filtre	1
11	520-10.703	Schlauchschele	Hose clip	Collier de tuyau	1
12	520-10.317	Faltenbalg	Bellow	Soufflet	1
13	520-10.318	Schlauchschele 76 φ	Hose clip 76 φ	Collier de tuyau φ 76	1
14	521-10.901	● Rahmendeckel	● Cover	● Couvercle	2
15	DIN 465 M 6x15	Rändelschraube	Knurled screw	Vis moletté	2
—	521-10.900	Abziehbild „KS 125 Sport“	Decal «KS 125 Sport»	Décalcomanie «KS 125 Sport»	2
16	521-10.106	Fiberscheibe	Fibre washer	Rondelle en fibre	2
17	521-10.107	Scheibe 5x16x3	Washer 5x16x3	Rondelle 5x16x3	2
18	521-10.109	Gummitülle	Rubber sleeve	Douille en caoutchouc	4
19	435-10.900	Typschild. Fg.-Nr. angeben!	Model plate, indicate frame No.	Plaque minéralogique, indiquer le no. du cadre	1
—	DIN 1476 2x5	Kerbnagel	Pin	Clou	2
20	521-14.602	Fußraste links kpl.	Foot rest left, cpl.	Repose-pied gauche cpl.	1
21	521-14.603	Fußraste rechts kpl.	Foot rest right, cpl.	Repose-pied droit cpl.	1
22	433-14.119	Muffe	Sleeve	Manchon	2
23	DIN 127 B 10	Federring	Spring washer	Rondelle à ressort	4
24	DIN 934 M 10	Sechskantmutter.	Hex. nut	Ecrou à six pans	4

● Unbedingt Farbe angeben!

● State colour!

● Indiquer la couleur!

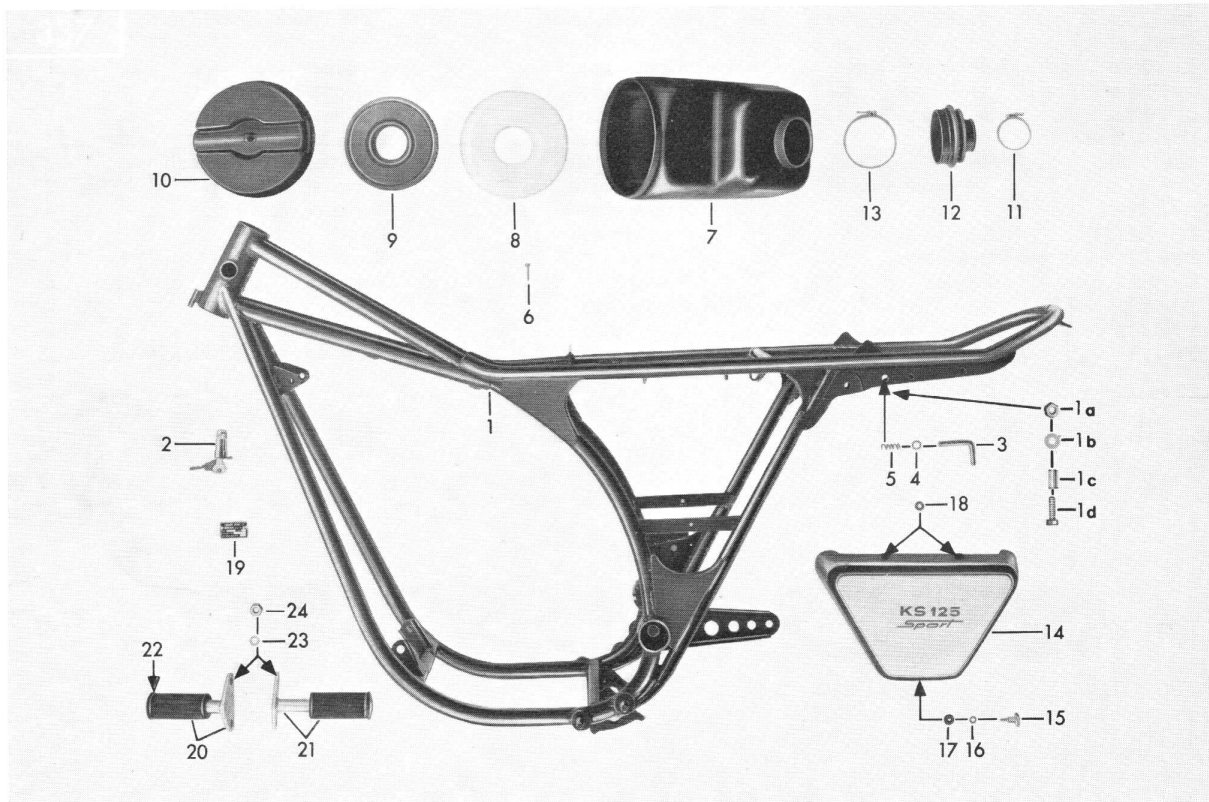
Rahmen, Rahmendeckel, Geräuschdämpfer, Fußrasten  
Frame, frame cover, noise damper, foot rests  
Cadre, couvercle de cadre, amortisseur de bruit, repose-pieds

ab Fahrgestell-Nr. 6 112 625  
from frame No. 6 112 625  
à partir du cadre no. 6 112 625



Bild-Nr. Ill.-No. Fig. No.	Bestell-Nr. Order No. No. de commande	Benennung	Description	Désignation	Stück Pièce Pièce
1	521-10.608	● Rahmen	● Frame	● Cadre	1
2	517-10.710	Sicherheitsschloß	Lock set	Jeu de commande	1
3	521-10.140	Puffer	Buffer	Oscillant	2
4	521-10.145	Bolzen	Guide bolt	Goujon de guidage	1
5	DIN 2098 0,8x8x21,5	Feder	Spring	Ressort	1
—	DIN 471 6x0,7	Sicherungsring	Security ring	Anneau de retenue	1
6	521-10.167	Kantenschutz	Rubber belt	Ceinture en caoutchouc	1
7	520-10.717	Ansauggeräuschkämpfer kpl.	Noise damper cpl.	Amortisseur de bruit cpl.	1
8	520-10.379	Dichtring 59 mm $\phi$	Sealing ring 59 mm $\phi$	Bague d'étanchéité 59 mm $\phi$	1
9	520-10.324	Dichtring 34,8 mm $\phi$	Sealing ring 34,8 mm $\phi$	Bague d'étanchéité 34,8 mm $\phi$	1
10	520-10.608	Filtereinsatz	Filter insert	Pièce d'insertion de filtre	1
11	520-10.901	Filterdeckel kpl.	Filter cover cpl.	Couvercle de filtre cpl.	1
—	DIN 7971 BZ 4,2x6,5	Zylinder-Blechschaube	Cylinder bolt	Vis cylindrique	1
12	520-10.318	Schlauchschelle 76 mm $\phi$	Hose clip 76 mm $\phi$	Collier de tuyau $\phi$ 76 mm	1
13	520-10.317	Faltenbalg	Bellow	Soufflet	1
14	520-10.703	Schlauchschelle 46 mm $\phi$	Hose clip 46 mm $\phi$	Collier de tuyau $\phi$ 46 mm	1
15	521-10.623	Abdeckung	Cover	Couverture	1
16	521-10.901	● Rahmendekel	● Cover	● Couvercle	2
17	DIN 465 M 6x16	Rändelschraube	Knurled screw	Vis moletté	2
18	521-10.106	Fiberscheibe	Fibre washer	Rondelle en fibre	2
19	521-10.107	Scheibe 5x16x3 mm	Washer 5x16x3 mm	Rondelle 5x16x3 mm	2
20	521-10.109	Gummitülle	Rubber sleeve	Douille en caoutchouc	4
21	521-14.602	Fahrer-Fußraste links	Foot rest left (driver)	Repose-pied d. (conducteur)	1
22	521-14.603	Fahrer-Fußraste rechts	Foot rest right (driver)	Repose-pied g. (conducteur)	1
23	433-14.119	Gummimuffe	Rubber sleeve	Manchon en caoutchouc	2
—	DIN 127 B 10	Federring	Spring washer	Rondelle à ressort	4
—	DIN 934 M 10	Sechskantmutter	Hexagon nut	Ecrou à six pans	4
24	521-21.607	Beifahrer-Fußraste	Foot rest (passenger)	Repose-pied (passager)	2
25	DIN 73483 A	Gummimuffe	Rubber sleeve	Manchon en caoutchouc	2
—	DIN 137 A 10	Federscheibe	Spring washer	Rondelle à ressort	2
—	435-10.900	Typschild	Model plate	Plaque minéralogique	1
		(Fahrgestell-Nr. angeben)	(Indicate frame No.)	(Indiquer le no. du cadre)	
—	DIN 1476 2x5	Kerbnagel	Pin	Clou	2
		● <b>Unbedingt Farbe angeben!</b>	● <b>State colour!</b>	● <b>Indiquer la couleur!</b>	

**Motoraufhängung, Fußbremse, Radständer**  
**Engine mounting, foot brake, centre prop**  
**Suspension de moteur, frein à pied, béquille**



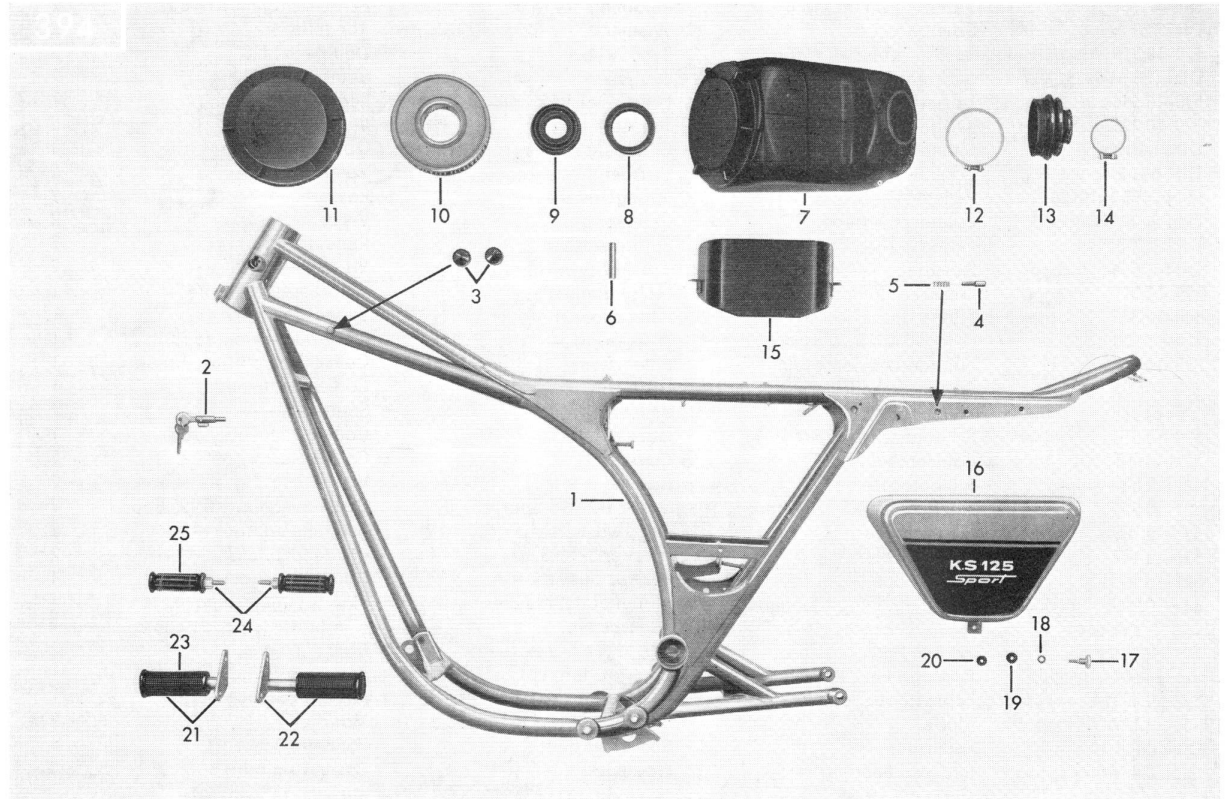

Bild-Nr. Ill.-No. Fig. No.	Bestell-Nr. Order No. No. de commande	Benennung	Description	Désignation	Stück Piece Pièce
1	520-18.615	Motorträger vorn	Engine support	Support de moteur	1
2	520-18.613	Schwingmetallpuffer	Rubber-metal buffer	Silent-bloc	2
3	DIN 127 B 10	Federring	Spring washer	Rondelle à ressort	4
4	DIN 934 M 10	Sechskantmutter	Hex. nut	Ecrou à six pans	2
5	DIN 127 B 8	Federring	Spring washer	Rondelle à ressort	5
6	DIN 931 M 8x70	Sechskantschraube	Hex. screw	Boulon à six pans	2
7	DIN 933 M 10x12	Sechskantschraube	Hex. screw	Boulon à six pans	2
8+9	520-18.702	Motoraufhängung hinten (bis Fg.-Nr. 6 112 624)	Engine mounting rear (up to frame No. 6 112 624)	Suspension de moteur AR (jusqu'au cadre no. 6 112 624)	1
8+9	520-18.703	Motoraufhängung hinten (ab Fg.-Nr. 6 112 625)	Engine mounting rear (from frame No. 6 112 625)	Suspension de moteur AR (à partir du cadre no. 6 112 625)	1
10	DIN 931 M 8x55	Sechskantschraube	Hex. screw	Boulon à six pans	2
11	520-17.618	● Fußbremshebel	● Foot brake lever	● Levier de frein à pied	1
—	520-17.609	▲ Fußbremshebel	▲ Foot brake lever	▲ Levier de frein à pied	1
12	DIN 933 M 6x22	Sechskantschraube	Hex. screw	Boulon à six pans	1
13	DIN 934 M 6	Sechskantmutter	Hex. nut	Ecrou à six pans	3
14	520-17.149	● Lagermuffe	● Bearing sleeve	● Douille de palier	1
—	520-17.179	▲ Lagermuffe	▲ Bearing sleeve	▲ Douille de palier	1
15	520-17.141	Ring	Ring	Anneau	2
16	DIN 933 M 8x28	● Sechskantschraube	● Hex. screw	● Boulon à six pans	1
—	DIN 931 M 8x35	▲ Sechskantschraube	▲ Hex. screw	▲ Boulon à six pans	1
—	DIN 7346 3x12	Spannhülse	Clamping sleeve	Douille de serrage	1
17	520-17.619	Bremsstange	Brake linkage	Tringlerie de frein	1
18	DIN 125 A 6,4	Scheibe	Washer	Rondelle	1
19	519-17.106	Bolzen	Pin	Goujon	1
20	519-17.110	Feder	Spring	Ressort	1
21	433-17.100	Sicherungsblech	Screen sheet	Disque de protection	1
22	428-17.103	Flügelmutter	Wing nut	Ecrou à oreilles	1
23	517-17.103	Zugfeder	Pull spring	Ressort de traction	1
24	521-21.602	Radständer	Prop	Béquille	1
25	517-21.113	Scheibe	Washer	Rondelle	2
26	DIN 94 3x30	Splint	Split pin	Goupille fendue	2
27	439-21.101	Zugfeder	Draw spring	Ressort de traction	1
28	521-21.113	Lagerrohr	Bearing tube	Tube de palier	1
		● bis Fg.-Nr. 6 112 364 ▲ ab Fg.-Nr. 6 112 365	● up to frame No. 6 112 364 ▲ from frame No. 6 112 365	● jusqu'au cadre no. 6 112 364 ▲ à partir du cadre no. 6 112 365	

Teleskopgabel, Lenkungslager  
Telescopic fork, handlebar bearing  
Fourche télescopique, palier de direction

bis Fahrgestell-Nr. 6 111 559  
up to frame No. 6 111 559  
jusqu'au cadre no. 6 111 559

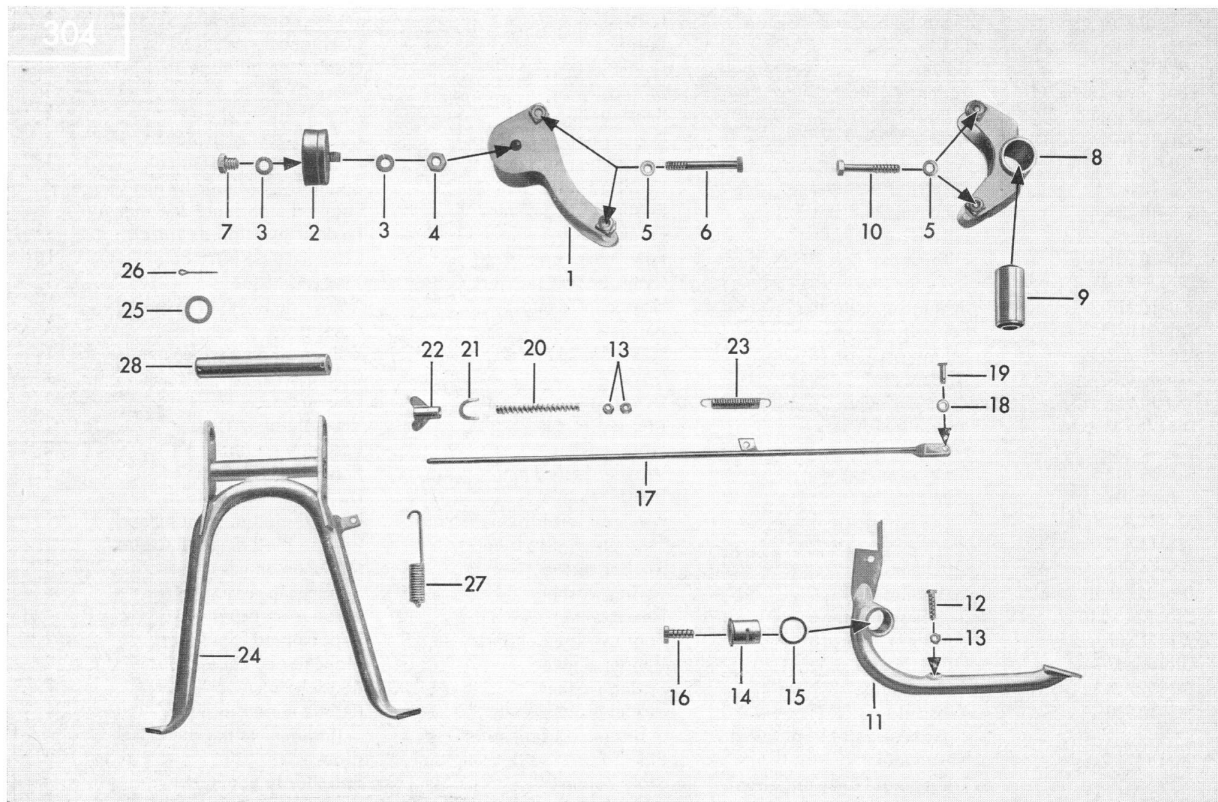
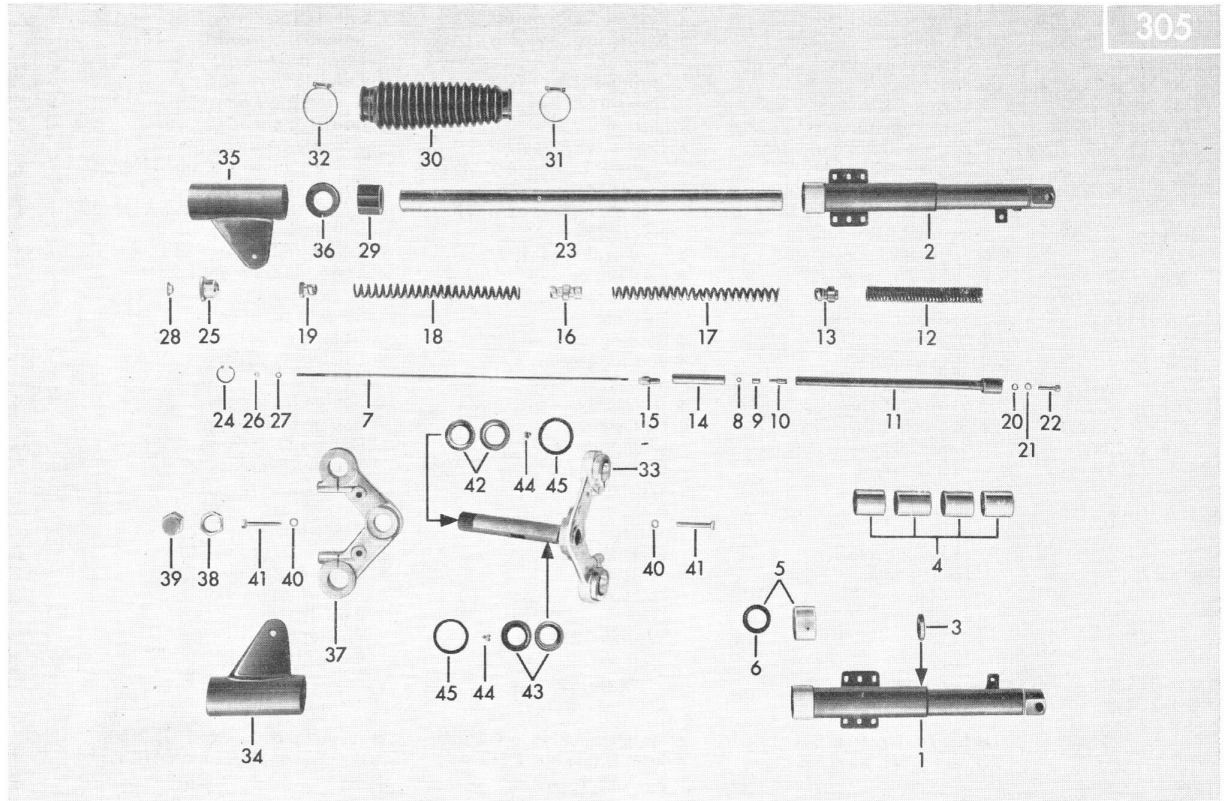

—	521-12.702	● Teleskopgabel kpl.	● Telescopic fork cpl.	● Fourche telescopique cpl.	1
1	521-12.700	● Gabelführung links kpl.	● Fork breaking left cpl.	● Pièce coulissante de fourche g.	1
2	521-12.701	● Gabelführung rechts kpl.	● Fork breaking right cpl.	● Pièce coulissante de fourche d.	1
3	512-12.136	Buchse	Bush	Douille	2
—	520-12.258	Buchse M 37x1x45x9	Bush M 37x1x45x9	Douille M 37x1x45x9	1
4	519-12.900	Gleitbüchsen-Satz	Sliding bush set	Jeu de douille coulissante	2
5	520-12.634	Buchse kpl.	Bush cpl.	Douille cpl.	2
6	520-12.142	Wellendichtring 30x40 G2/52	Shaft seal 30x40 G2/52	Joint d'arbre 30x40 G2/52	2
7	520-12.216	Gewindestange	Threaded bar	Tige filetée	2
8	520-12.213	Scheibe 4,1x7x1 mm	Washer 4,1x7x1 mm	Rondelle 4,1x7x1 mm	2
9	520-12.212	Hülse	Sleeve	Douille	2
10	520-12.215	Kolben	Piston	Piston	2
11	520-12.621	Dämpferrohr	Damper tube	Tube d'amortisseur	2
12	512-12.150	Druckfeder, unten	Compression spring, bottom	Ressort de pression, bas	2
13	520-12.171	Federträger, unten	Spring support, bottom	Support de pression, bas	2
14	520-12.172	Zwischenrohr	Intermediary tube	Tube intermédiaire	2
15	520-12.168	Führungsstück	Guide piece	Pièce de guidage	2
16	510-12.171	Federträger, mitte	Spring support, centre	Support de pression, centre	2
17	521-12.107	Druckfeder, mitte	Compression spring, centre	Ressort de pression, centre	2
18	521-12.106	Druckfeder, oben	Compression spring, top	Ressort de pression, haut	2
19	512-12.236	Federträger, oben	Spring support, centre	Support de pression, haut	2
20	520-12.271	O-Ring 6x1,5 mm	O-ring 6x1,5 mm	Anneau O 6x1,5 mm	2
21	DIN 433 6,4	Scheibe	Washer	Rondelle	2
22	DIN 912 M 6x25	Zylinderschraube	Cylinder bolt	Vis cylindrique	2
23	520-12.262	Gabelrohr	Fork tube	Tube de fourche	2
24	DIN 472 24x1,2	Sicherungsring	Retaining ring	Jonc de fermeture	2
25	510-12.178	Verschlußschraube	Locking screw	Vis de serrage	2
26	DIN 934 M 5	Sechskantmutter	Hex. nut	Boulon à six pans	2
27	DIN 127 B 5	Federring	Spring washer	Bague de ressort	2
28	510-12.179	Verschlußschraube	Closing screw cap	Vis de fermeture	2
29	519-12.146	Gummiring	Rubber ring	Bague en caoutchouc	4
30	518-12.100	Faltenbalg	Bellow	Soufflet	2
31	518-12.103	Klemmschelle 48 φ	Clamping clip φ 48	Collier de serrage φ 48	2
32	518-12.103	Klemmschelle 48 φ	Clamping clip φ 48	Collier de serrage φ 48	2
33	520-12.614	Gabelverbindung, unten	Fork connection, bottom	Joint de fourche, bas	1
34	521-12.600	● Scheinwerferhalter links	● Headlamp holder left	● Support de phare gauche	1
35	521-12.601	● Scheinwerferhalter rechts	● Headlamp holder right	● Support de phare droit	1
36	521-12.103	Führungsbüchse	Guiding bush	Douille de guidage	4
37	520-12.223	Gabelverbindung, oben	Fork connection, top	Joint de fourche, haut	1
38	519-12.110	Kegelmutter	Cone nut	Ecrou conique	1
39	520-12.143	Hutmutter	Locking nut	Ecrou de serrage	1
40	DIN 127 B 7	Federring	Spring washer	Bague de ressort	4
41	DIN 933 M 7x50	Sechskantschraube	Hex. bolt	Boulon à six pans	4
42	1871 z 156	Gabellaufring	Fork bearing race	Cuvette de fourche	2
43	1871 z 155	Rahmenlaufring	Frame bearing race	Cuvette de cadre	2
44	DIN 5401 6 φ	Kugel	Ball	Bille	36
45	1236 z 209	Haltering	Retaining ring	Bague de retenue	2

● **Unbedingt Farbe angeben!**

● **Indicate colour!**

● **Indiquer la couleur!**

Teleskopgabel, Lenkungslager  
Telescopic fork, handlebar bearing  
Fourche télescopique, palier de direction

ab Fahrgestell-Nr. 6 111 560  
from frame No. 6 111 560  
à partir du cadre no. 6 111 560



Bild-Nr. Jll.-No. Fig.No.	Bestell-Nr. Order No. No. de commande	Benennung	Description	Désignation	Stück Pièce Pièce
—	521-12.703	Teleskopgabel kpl.	Telescopic fork cpl.	Fourche télescopique cpl.	1
1	520-12.720	Gabelführung links kpl.	Fork breaking left cpl.	Pièce coulissante de fourche g.	1
2	520-12.721	Gabelführung rechts kpl.	Fork breaking right cpl.	Pièce coulissante de fourche d.	1
3	520-12.226	Wellendichtring QH 32x42 G2/51	Shaft seal QH 32x42 G2/51	Joint d'arbre QH 32x42 G2/51	2
4	DIN 7603 A 6x10	Dichtring	Sealing ring	Bague d'étanchéité	2
5	DIN 933 M 6x12	Sechskantschraube	Hex. screw	Boulon à six pans	2
6	DIN 931 M 8x40	Sechskantschraube	Hex. screw	Boulon à six pans	2
7	DIN 125 A 8,4	Scheibe	Washer	Rondelle	2
8	561-17.111	Sicherungsmutter M 8x1	Locking nut M 8x1	Ecrou de blocage M 8x1	2
9	DIN 912 M 6x25	Zylinderschraube	Cylinder bolt	Vis cylindrique	2
10	DIN 433 6,4	Scheibe	Washer	Rondelle	2
11	520-12.271	O-Ring 6 $\phi$ x 1,5	O-Ring 6 $\phi$ x 1,5	Anneau O 6 $\phi$ x 1,5	4
12	DIN 1481 4x10	Spannhülse	Clamping sleeve	Douille de serrage	2
13	520-12.657	Dämpferrohr	Damper tube	Tube d'amortisseur	2
14	520-12.265	Kolben	Piston	Piston	2
15	DIN 5401 4,5 $\phi$	Kugel	Ball	Bille	2
16	520-12.267	Druckfeder	Compression spring	Ressort de pression	2
17	520-12.266	Sechskantmutter	Hex. nut	Ecrou à six pans	2
18	520-12.264	Gewindestange	Threaded bar	Tige filetée	2
19	520-12.269	Führungsstück	Guide piece	Pièce de guidage	2
20	520-12.198	Verschlusschraube	Locking screw	Vis de serrage	2
21	DIN 127 B 6	Federring	Spring washer	Rondelle à ressort	2
22	DIN 934 M 6	Sechskantmutter	Hex. nut	Ecrou à six pans	2
23	520-12.263	Pfropfen	Plug	Bouchon	2
24	520-12.199	Verschlusschraube	Locking screw	Vis de serrage	2
25	520-12.248	Druckfeder	Compression spring	Ressort de pression	2
26	520-12.272	Federträger	Spring support	Support de pression	2
27	520-12.656	Gabelrohr	Fork tube	Tube de fourche	2
28	520-12.257	Gummiring	Rubber ring	Bague en caoutchouc	2
29	521-12.114	Führungsbüchse	Guiding bush	Douille de guidage	4
30	518-12.100	Faltenbalg	Bellow	Soufflet	2
31	518-12.103	Klemmschelle 48 $\phi$	Clamping clip $\phi$ 48	Collier de serrage $\phi$ 48	4
32	521-12.600	● Scheinwerferhalter links	● Headlamp holder left	● Support de phare gauche	1
33	521-12.601	● Scheinwerferhalter rechts	● Headlamp holder right	● Support de phare droit	1
34	520-12.635	Gabelverbindung unten	Fork connection, bottom	Joint de fourche, bas	1
35	1871 z 156	Gabellaufring	Fork bearing race	Cuvette de fourche	2
36	DIN 5401 6 $\phi$	Kugel	Ball	Bille	36
37	1871 z 155	Rahmenlaufring	Frame bearing race	Cuvette de cadre	2
38	520-12.204	Gabelverbindung oben	Fork connection, top	Joint de fourche, haut	1
39	519-12.110	Kegelmutter	Cone nut	Ecrou conique	1
40	520-12.143	Hutmutter	Locking nut	Ecrou de serrage	1
41	DIN 137 B 7	Federscheibe	Spring washer	Bague de ressort	4
42	DIN 933 M 7x50	Sechskantschraube	Hex. bolt	Boulon à six pans	4

● **Unbedingt Farbe angeben!**

● **State colour!**

● **Indiquer la couleur!**

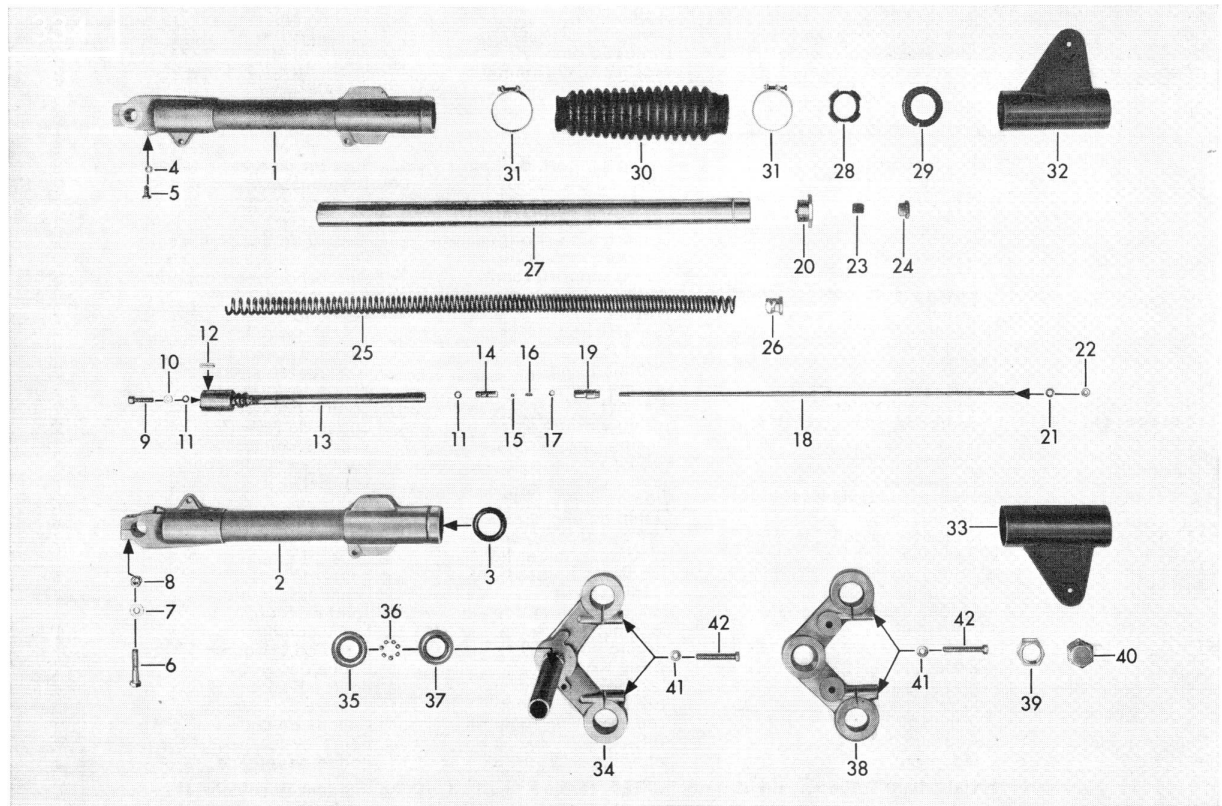
Teleskopgabel, Lenkungslager  
Telescopic fork, handlebar bearing  
Fourche télescopique, palier de direction

ab Fahrgestell-Nr. 6 112 625  
from frame No. 6 112 625  
à partir du cadre no. 6 112 625



Bild-Nr. Ill.-No. Fig. No.	Bestell-Nr. Order No. No. de commande	Benennung	Description	Désignation	Stück Piece Pièce
—	521-12.900	Teleskopgabel kpl.	Telescopie fork cpl.	Fourche télescopique cpl.	1
1	521-12.704	Gabelführung links kpl.	Fork breaking left cpl.	Pièce coulissante de fourche g.	1
2	521-12.705	Gabelführung rechts kpl.	Fork breaking right cpl.	Pièce coulissante de fourche d.	1
3	521-12.118	Hutmanschette	Collar	Manchon	2
4	DIN 7603 A 6x10	Dichtring	Sealing ring	Bague d'étanchéité	2
5	DIN 933 M 6x12	Sechskantschraube	Hexagon bolt	Boulon à six pans	2
6	DIN 931 M 8x40	Sechskantschraube	Hexagon bolt	Boulon à six pans	2
7	DIN 125 A 8,4	Scheibe	Washer	Rondelle	2
8	561-17.111	Sicherungsmutter M 8x1	Locking nut M 8x1	Ecrou de blocage M 8x1	2
9	DIN 912 M 6x25	Zylinderschraube	Cylinder bolt	Vis cylindrique	2
10	DIN 433 6,4	Scheibe	Washer	Rondelle	2
11	520-12.271	O-Ring 6 $\phi$ x 1,5 mm	O-Ring 6 $\phi$ x 1,5 mm	Anneau O 6 $\phi$ x 1,5 mm	4
12	DIN 1481 4x10	Spannhülse	Clamping sleeve	Douille de serrage	2
13	520-12.657	Dämpferrohr	Damper tube	Tube d'amortisseur	2
14	520-12.265	Kolben	Piston	Piston	2
15	DIN 5401 4,5 $\phi$	Kugel	Ball	Bille	2
16	520-12.267	Druckfeder	Compression spring	Ressort de pression	2
17	520-12.266	Sechskantmutter	Hexagon nut	Ecrou à six pans	2
18	520-12.264	Gewindestange	Threaded bar	Tige filetée	2
19	520-12.269	Führungsstück	Guiding piece	Pièce de guidage	2
20	520-12.198	Verschlußschraube	Locking screw	Vis de serrage	2
21	DIN 127 B 6	Federring	Spring Washer	Rondelle à ressort	2
22	DIN 934 M 6	Verschlußschraube	Hexagon nut	Ecrou à six pans	2
23	520-12.199	Sechskantmutter	Locking screw	Vis de serrage	2
24	520-12.248	Druckfeder	Compression spring	Ressort de pression	2
25	520-12.272	Federträger	Spring support	Support de pression	2
26	520-12.656	Gabelrohr	Fork tube	Tube de fourche	2
27	521-12.114	Führungsbüchse	Guiding bush	Douille de guidage	4
28	521-12.600	● Scheinwerferhalter links	● Headlamp holder left	● Support de phare gauche	1
29	521-12.601	● Scheinwerferhalter rechts	● Headlamp holder right	● Support de phare droit	1
30	520-12.635	Gabelverbindung unten	Fork connection bottom	Joint de fourche bas	1
31	1871 z 156	Gabellaufring	Fork bearing race	Cuvette de forche	2
32	DIN 5401 6 $\phi$	Kugel	Ball	Bille	36
33	1871 z 155	Rahmenlaufring	Frame bearing race	Cuvette de cadre	2
34	520-12.204	Gabelverbindung oben	Fork connection top	Joint de fourche haut	1
35	519-12.110	Kegelmutter	Cone nut	Ecrou conique	1
36	520-12.143	Hutmutter	Locking nut	Ecrou de serrage	1
37	DIN 137 B 7	Federring	Spring washer	Rondelle à ressort	4
38	DIN 933 M 7x50	Sechskantschraube	Hexagon bolt	Boulon à six pans	4

● **Unbedingt Farbe angeben!**

● **State colour!**

● **Indiquer la couleur!**

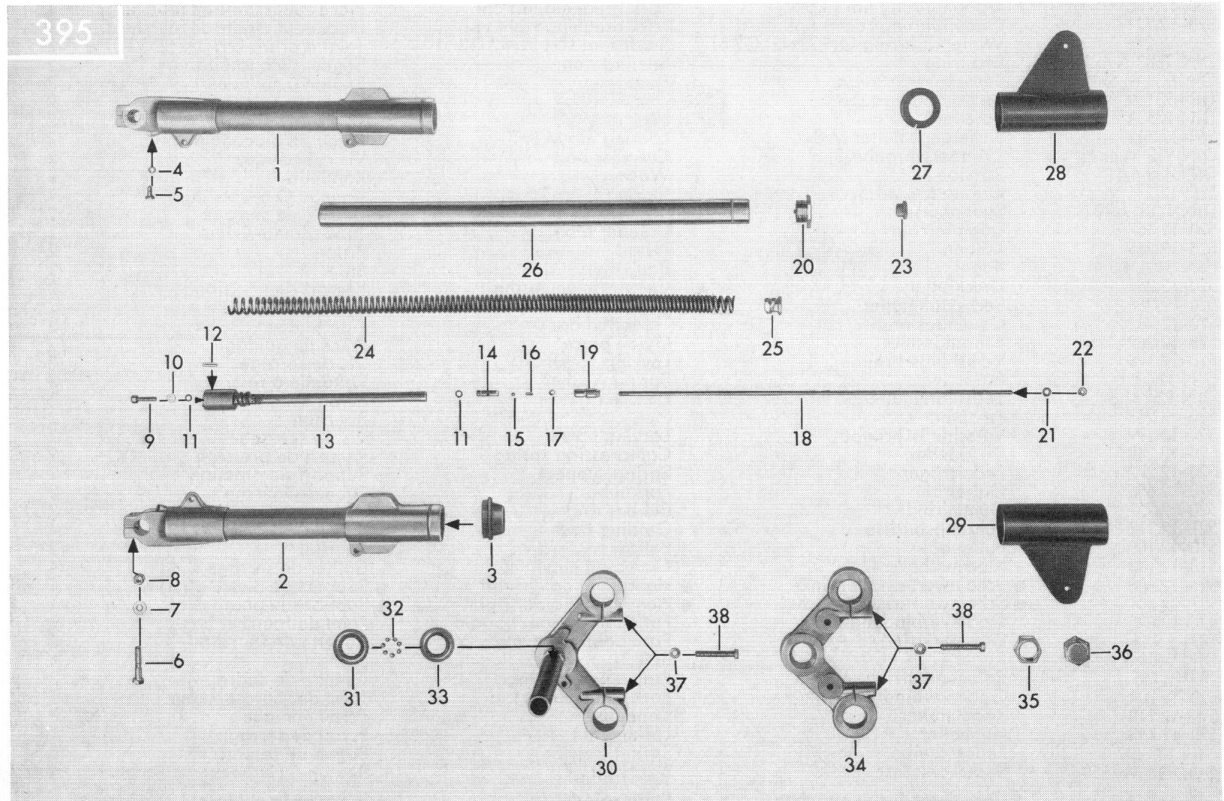
**Hinterradschwinge, Kettenschutz, Federbein, Beifahrer-Fußrasten**  
**Rear fork, chain guard, spring unit, foot rests**  
**Fourche de roue AR, carter de chaîne jambe à ressort, repose-pieds**





Bild-Nr. Ill.-No. Fig. No.	Bestell-Nr. Order No. No. de commande	Benennung	Description	Désignation	Stück Pièce Pièce
1	521-14.700	● Hinterradschwinge kpl., bis Fahrgest.-Nr. 6 111 559	● Rear fork cpl., up to frame No. 6 111 559	● Fourche de roue AR cpl., jusqu'au cadre no. 6 111 559	1
—	521-14.701	● Hinterradschwinge kpl., ab Fahrgest.-Nr. 6 111 560	● Rear fork cpl., from frame No. 6 111 560	● Fourche de roue AR cpl., à partir du cadre no. 6 111 560	1
—	521-14.705	● Hinterradschwinge kpl., ab Fahrgest.-Nr. 6 112 625	● Rear fork cpl., from frame No. 6 112 625	● Fourche de roue AR cpl., à partir du cadre no. 6 112 625	1
2	520-14.627	Elastic-Buchse	Elastic bush	Douille élastique	2
3	520-14.216	Achse	Axle	Essieu	1
4	520-14.217	Mutter	Nut	Ecrou	2
5	DIN 127 B 16	Federring	Spring washer	Rondelle à ressort	2
6	520-14.237	Kappe	Cap	Capuchon	2
7	520-14.716	Federbein kpl. bis Fahrgest.-Nr. 6 111 559	Spring unit cpl. up to frame No. 6 111 559	Jambe à ressort cpl. jusqu'au cadre no. 6 111 559	2
—	521-14.704	Federbein kpl. verstellbar ab Fahrgest.-Nr. 6 111 560	Spring unit cpl. adjustable from frame No. 6 111 560	Jambe à ressort cpl. réglable à partir du cadre no. 6 111 560	2
—	521-14.109	Bügel ab Fahrgest.-Nr. 6 112 625	Mounting from frame No. 6 112 625	Etrier à partir du cadre no. 6 112 625	2
8	520-14.616	Kettenschutz	Chain guard	Carter de chaîne	1
9	DIN 125 A 8,4	Scheibe	Washer	Rondelle	6
10	DIN 137 B 8	Federscheibe	Spring washer	Rondelle à ressort	4
11	DIN 931 M 8x35	Sechskantschraube	Hexagon bolt	Boulon à six pans	4
12	561-17.111	Sicherungsmutter M 8	Retaining nut M 8	Ecrou de retenue M 8	5
13	DIN 933 M 8x16	Sechskantschraube	Hexagon bolt	Boulon à six pans	2
14	520-14.143	Scheibe 8,5x17x1,5 mm	Washer 8,5x17x1,5 mm	Rondelle 8,5x17x1,5 mm	4
15	510-18.218	Kettenführung	Chain guide	Guidage de chaîne	1
16	520-18.617	Platte	Plate	Plaque	1
17	DIN 125 A 6,4	Scheibe	Washer	Rondelle	2
18	DIN 127 B 6	Federring	Spring washer	Rondelle à ressort	2
19	DIN 931 M 6x45	Sechskantschraube	Hexagon bolt	Boulon à six pans	2
20	425-14.670	▲ Fußrasten (nur paarweise lieferbar)	▲ Foot rests (available only as pair)	▲ Repose-pieds (livrables seulement en deux)	1
21	DIN 127 B 10	▲ Federring	▲ Spring washer	▲ Rondelle à ressort	2
22	DIN 933 M 10x18	▲ Sechskantschraube	▲ Hexagon bolt	▲ Boulon à six pans	2
		▲ bis Fahrgest.-Nr. 6 112 624	▲ up to frame No. 6 112 624	▲ jusqu'au cadre no. 6 112 624	
		● <b>Unbedingt Farbe angeben!</b>	● <b>State colour!</b>	● <b>Indiquer la couleur!</b>	

Vorderrad  
Front wheel  
Roue AV

bis Fahrgestell-Nr. 6 111 559  
up to frame No. 6 111 559  
jusqu'au cadre no. 6 111 559

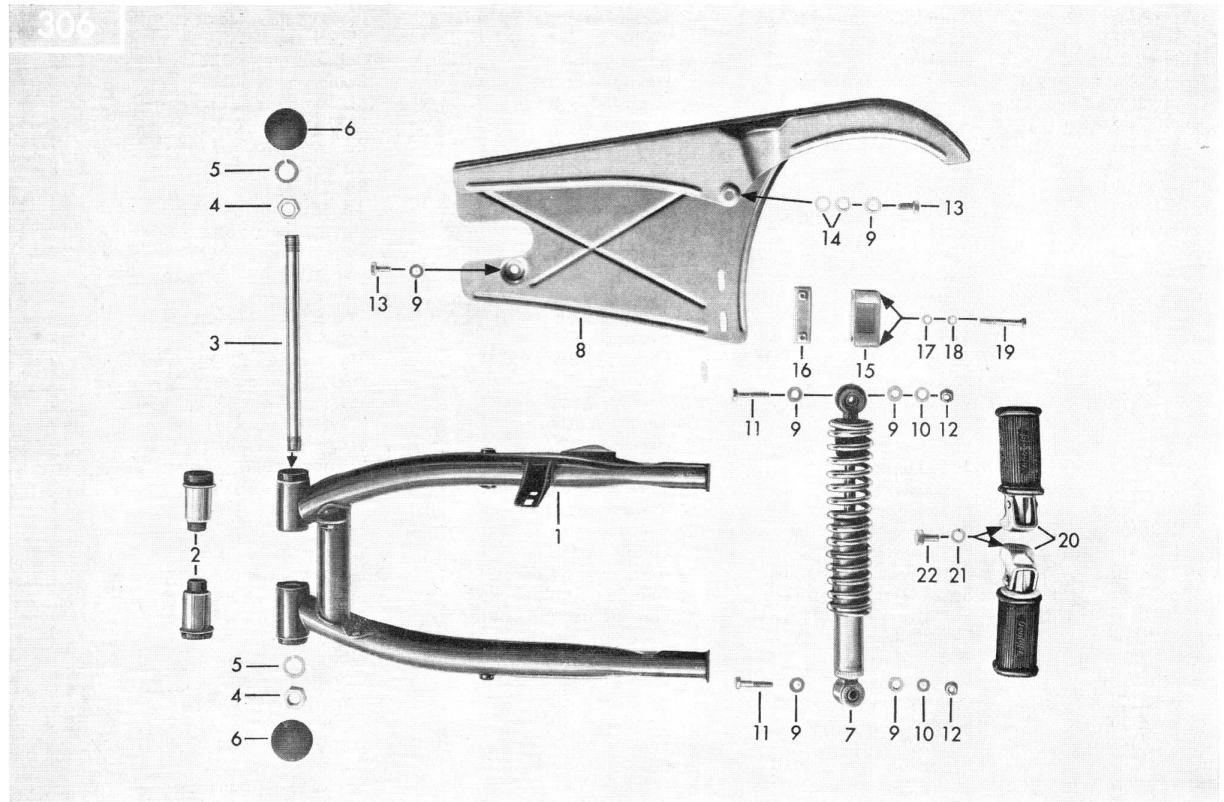

Bild-Nr. Jll.-No. Fig. No.	Bestell-Nr. Order No. No. de commande	Benennung	Description	Désignation	Stück Piece Pièce
—	521-15.900	<b>Steckachse 12 mm <math>\phi</math></b> Vorderes Laufrad (ohne Bereifg., bestehend aus: Felge, Speichen, Nabenkörper und Lagerung)	<b>Knock-out spindle 12 mm <math>\phi</math></b> Front wheel (without tyre and tube, consisting of rim, spokes, hub body and bedding)	<b>Moyeu à broche 12 mm <math>\phi</math></b> Roue AV (sans pneu ni chambre à air comprenant: jante, rayons, corps de moyeu et installation)	1
—	519-15.123	Felge 1.85 B x 18	Rim, 1.85 B x 18	Jante 1.85 B x 18	1
—	521-15.101	Drahtreifen 2.75-18 Rille	Steel cord tyre 2.75-18 groove	Pneu à tringle 2.75-18, gorge	1
—	521-15.102	Schlauch C 18	Tube C 18	Chambre à air C 18	1
—	519-15.138	Felgenband 18-19"/22	Tube bandage 18-19"/22	Ruban protecteur 18-19"/22	1
1	520-15.172	Innenspeiche 159 lang	Inner spoke, length 159	Rayon intérieur, 159 long	18
1	520-15.173	Außenspeiche 159 lang	Outer spoke, length 159	Rayon extérieur, 159 long	18
—	520-15.712	Vorderradnabe kpl.	Front wheel hub cpl.	Moyeu de roue AV cpl.	1
2	521-15.106	Ankerlasche	Strip	Ruban de fixation	1
3	517-15.635	Nabenkörper nackt	Hub body	Corps de moyeu	1
4	DIN 625 6201 Z	Kugellager 12x32x10	Ball bearing 12x32x10	Roulement à billes 12x32x10	2
5	DIN 472 32x1,2	Sicherungsring	Retaining ring	Jonc de fermeture	1
6	433-15.102	Distanzrohr 12 $\phi$	Spacer tube 12 $\phi$	Tube d'écartement 12 $\phi$	1
7	561-15.182	Lagerbuchse	Bearing bush	Coussinet	1
8	517-15.634	Distanzstück	Spacer piece	Pièce d'écartement	1
9	520-15.637	Bremsschild nackt	Brake plate	Plaque de frein	1
10	515-15.106	Tachoritzel	Speedometer pinion	Pignon compteur de vitesse	1
11	515-15.100	Gewindestutzen	Threaded socket	Tubulure filetée	1
12	515-15.605	Mitnehmer kpl.	Dog cpl.	Entraîneur cpl.	1
13	DIN 9045 22	Sprengring	Circlip	Anneau de retenue	1
14	510-15.164	Filzring	Felt ring	Anneau de feutre	1
15	561-15.620	Bremsschlüssel	Brake spindle	Clé de frein	1
16	267-05.597	Scheibe	Washer	Rondelle	1
17	405-15.388	Dichtring	Sealing ring	Bague d'étanchéité	1
18	517-15.607	Bremshebel	Brake lever	Levier de frein	1
19	DIN 127 B 8	Federring	Spring washer	Rondelle à ressort	1
20	DIN 936 M 8x1	Sechskantmutter	Hex. nut	Ecrou à six pans	1
21	517-15.609	Bremsbacke, Paar	Brake shoe, 1 pair	Mâchoire de frein, un pair	1
22	517-15.133	Zugfeder	Draw spring	Ressort de traction	2
23	520-15.151	Steckachse 12 $\phi$	Knock-out spindle 12 $\phi$	Moyeu à broche 12 $\phi$	1
24	DIN 127 B 10	Federring	Spring washer	Rondelle à ressort	1
25	DIN 934 M 10	Sechskantmutter	Hex. nut	Ecrou à six pans	1

**Hinterrad, Kette**  
**Rear wheel, chain**  
**Roue AR, chaîne**

bis Fahrgestell-Nr. 6 111 559  
up to frame No. 6 111 559  
jusqu'au cadre no. 6 111 559

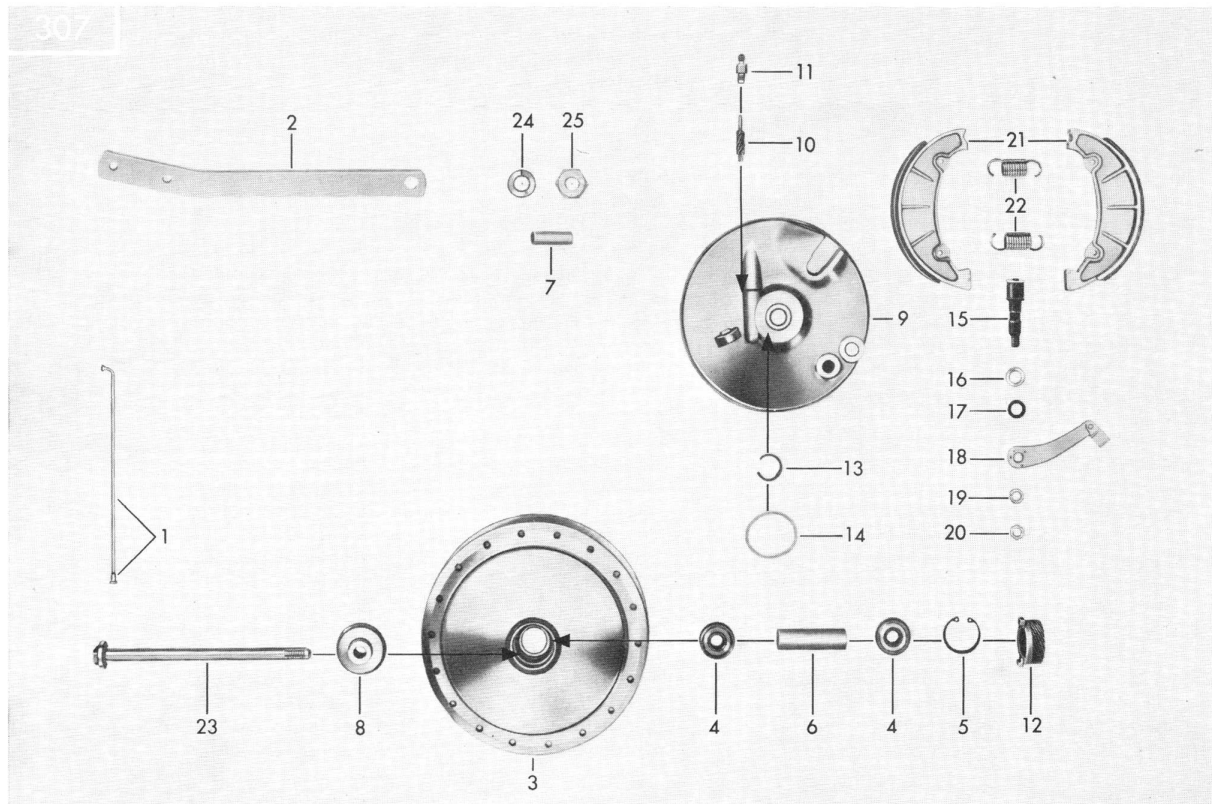

Bild-Nr. Ill.-No. Fig. No.	Bestell-Nr. Order No. No. de commande	Benennung	Description	Désignation	Stück Pièce Pièce
		<b>Steckachse 12 mm <math>\phi</math></b>	<b>Knock-out spindle 12 mm <math>\phi</math></b>	<b>Moyeu à broche 12 mm <math>\phi</math></b>	
—	521–15.901	Hinteres Laufrad (ohne Bereifg., bestehend aus: Felge, Speichen, Nabenkörper und Lagerung)	Rear wheel (without tyre and tube, consisting of rim, spokes, hub body and bedding)	Roue arrière (sans pneu ni chambre à air comprenant: jante, rayons corps de moyeu et installation)	1
—	519–15.123	Drahtreifen 3.25–18 C	Rim 1.85 B x 18	Jante 1.85 B x 18	1
—	521–15.100	Schlauch E 18	Steel cord tyre 3.25–18 C	Pneu à tringle 3.25–18 C	1
—	521–15.107	Felgenband 18–19"/27	Tube E 18	Chambre à air E 18	1
—	520–15.186	Felgenband, 18–19"/27	Tube bandage 18–19"/27	Ruban protecteur 18–19"/27	1
1	520–15.172	Innenspeiche m. Nippel, 159 lg.	Inner spoke with nipple, 159	Rayon intérieur avec nipple, 159	18
1	520–15.173	Außenspeiche m. Nippel, 159 lg.	Outer spoke with nipple, 159	Rayon extérieur avec nipple, 159	18
—	520–15.904	Hinterradnabe kpl., ohne Kettenrad	Rear wheel hub cpl. without sprocket	Moyeu de roue AR cpl. sans roue à chaîne	1
2	520–15.634	Nabenkörper, nackt	Hub body	Corps de moyeu	1
3	DIN 625 6201 Z	Kugellager 12x32x10	Ball bearing 12x32x10	Roulement à billes 12x32x10	2
4	DIN 472 32x1,2	Sicherungsring	Retaining ring	Jonc de fermeture	1
5	433–15.102	Distanzrohr 12 $\phi$	Spacer tube 12 $\phi$	Tube d'écartement 12 $\phi$	1
6	520–15.629	Nabenflansch	Hub flange	Manchon à bride	1
7	DIN 625 6003 Z	Kugellager 17x35x10	Ball bearing 17x35x10	Roulement à billes 17x35x10	1
8	DIN 625 6203 Z	Kugellager 17x40x12	Ball bearing 17x40x12	Roulement à billes 17x40x12	1
9	DIN 3760 B 22x40x7	Wellendichtring	Shaft seal	Joint d'arbre	1
10	517–15.112	Buchse	Bush	Douille	6
11	520–15.148	Haltebuchse	Retaining bush	Douille de retenue	1
12	521–15.105	Kettenrad, 41 Zähne	Chain sprocket, 31 teeth	Roue a chaîne, 41 dents	1
13	DIN 127 B 8	Federring	Spring washer	Rondelle à ressort	7
14	DIN 934 M 8	Sechskantmutter	Hex. nut	Ecrou à six pans	6
15	520–15.636	Bremsschild, nackt	Brake plate	Plaque de frein	1
16	—	Nicht lieferbar	Not available	Non livrable	
17	—	Nicht lieferbar	Not available	Non livrable	
18	520–15.608	Bremsschlüssel	Brake spindle	Clé de frein	1
19	267–05.597	Scheibe	Washer	Rondelle	1
20	405–15.388	Dichtring	Sealing ring	Bague d'étanchéité	1

**Hinterrad, Kette**  
**Rear wheel, chain**  
**Roue AR, chaîne**

bis Fahrgestell-Nr. 6 111 559  
up to frame No. 6 111 559  
jusqu'au cadre no. 6 111 559

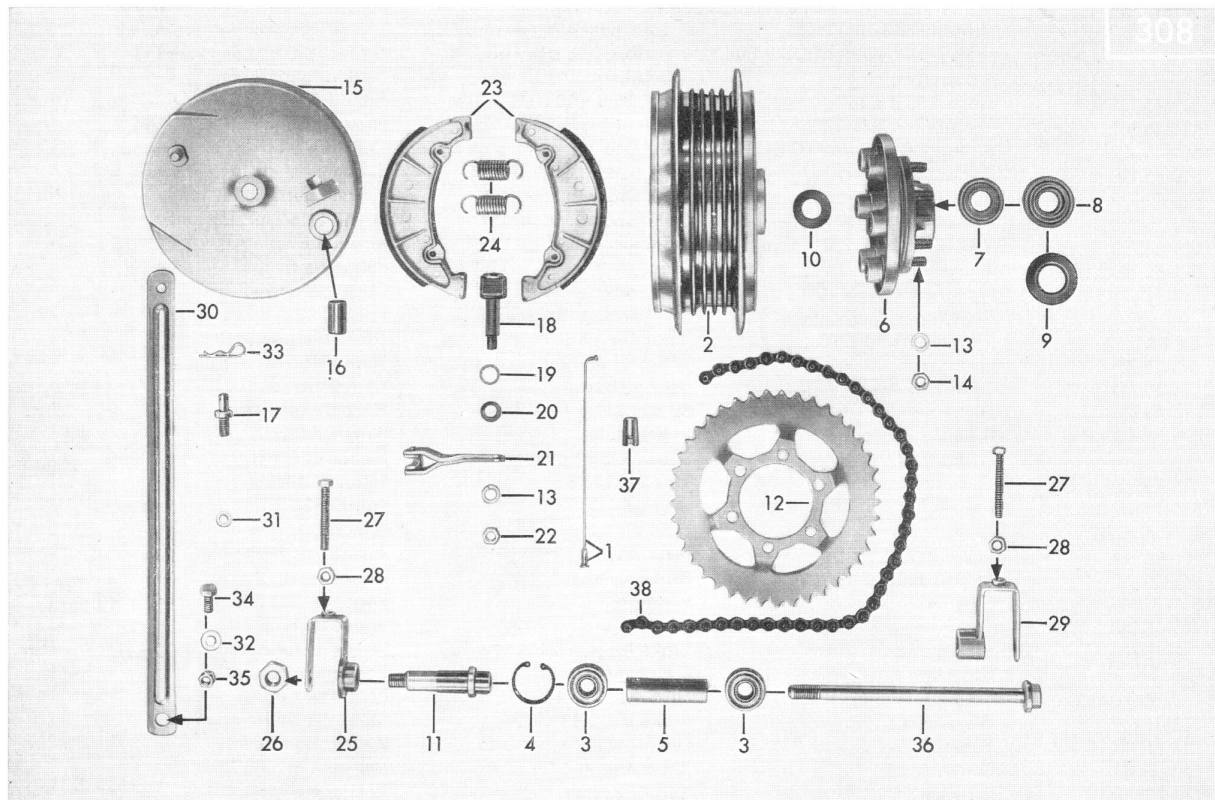

Bild-Nr. Ill.-No. Fig.No.	Bestell-Nr. Order No. No. de commande	Bemerkung	Description	Désignation	Stück Piece Pièce
		<b>Steckachse 12 mm <math>\phi</math></b>	<b>Knock-out spindle 12 mm <math>\phi</math></b>	<b>Moyeu à broche 12 mm <math>\phi</math></b>	
21	520-15.632	Bremshebel	Brake lever	Lever de frein	1
22	DIN 936 M 8x1	Sechskantmutter	Hex. nut	Ecrou à six pans	1
23	517-15.609	Bremsbacke, Paar	Brake shoe (pair)	Mâchoire de frein (paire)	1
24	517-15.133	Zugfeder	Draw spring	Ressort de traction	2
25	520-15.631	Kettenspanner, links	Chain tensioner, left	Tendeur de chaîne, gauche	1
26	520-15.165	Mutter	Nut	Ecrou	1
27	DIN 933 M 7x50	Sechskantschraube	Hex. bolt	Boulon à six pans	2
28	DIN 934 M 7	Sechskantmutter	Hex. nut	Ecrou à six pans	2
29	520-15.633	Kettenspanner, rechts	Chain tensioner, right	Tendeur de chaîne, droit	1
30	520-15.650	Ankerlasche	Strip	Ruban de fixation	1
31	520-15.169	Buchse	Bush	Douille	1
32	DIN 125 A 8,4	Scheibe	Washer	Rondelle	2
33	520-15.150	Federbügel	Spring clip	Etrier à ressort	1
34	DIN 933 M 8x22	Sechskantschraube	Hex. bolt	Boulon à six pans	1
35	561-17.111	Sicherungsmutter M 8	Retaining nut M 8	Ecrou de retenue M 8	1
36	520-15.151	Steckachse 12 $\phi$	Knock-out spindle 12 $\phi$	Moyeu à broche 12 $\phi$	1
37	520-15.181	Auswuchtgewicht, 10 gr.	Balancing weight, 10 grs.	Poids à équilibrage, 10 g	var.
—	520-15.182	Auswuchtgewicht, 20 gr.	Balancing weight, 20 grs.	Poids à équilibrage, 20 g	var.
—	520-14.143	Scheibe 8,5x17x1,5 für Bild-Nr. 34	Washer 8,5x17x1,5 for illustration No. 34	Rondelle 8,5x17x1,5 pour fig. no. 34	1
38	521-18.600	Kette mit Schloß, $\frac{1}{2}$ " x $\frac{5}{16}$ ", 112 Glieder	Chain with lock, $\frac{1}{2}$ " x $\frac{5}{16}$ ", 112 links	Chaîne avec serrure, $\frac{1}{2}$ " x $\frac{5}{16}$ ", 112 maillons	1

Vorderrad  
Front wheel  
Roue AV

ab Fahrgestell-Nr. 6 111 560  
from frame No. 6 111 560  
à partir du cadre no. 6 111 560



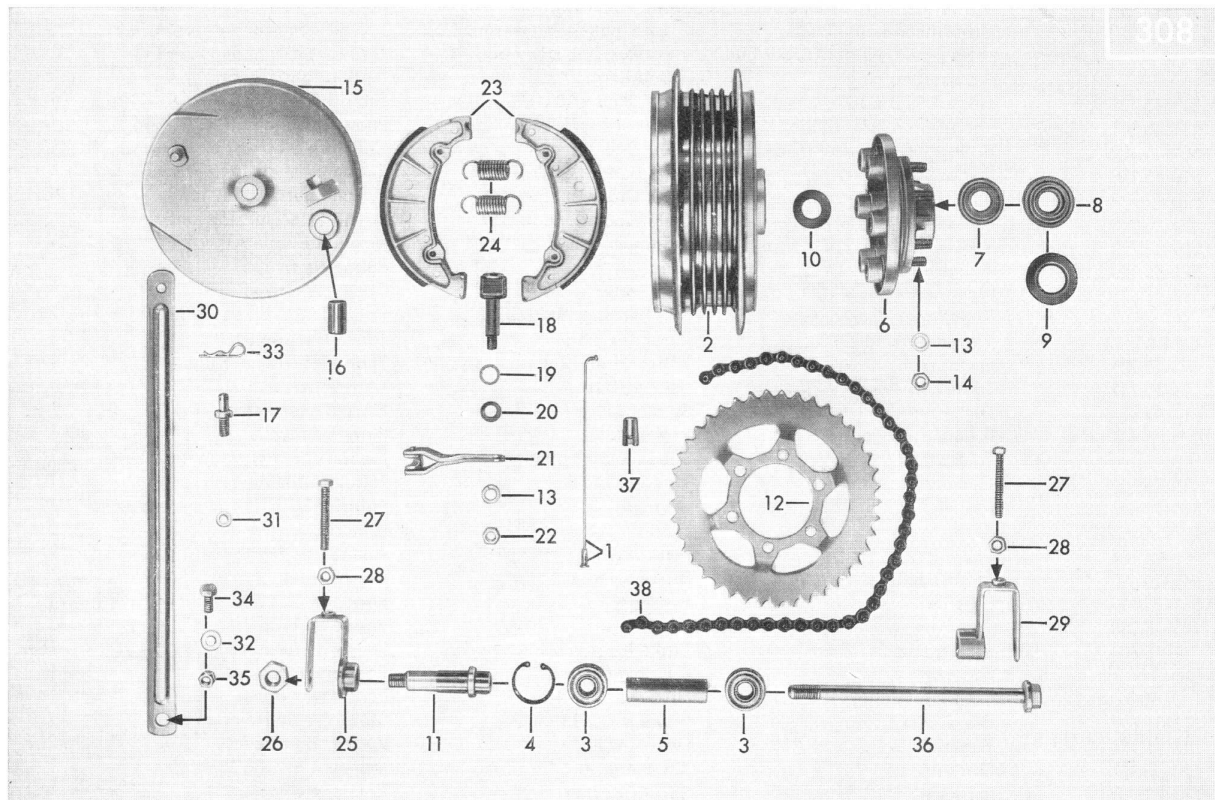

Bild-Nr. III.-No. Fig. No.	Bestell-Nr. Order No. No. de commande	Benennung	Description	Désignation	Stück Pièce Pièce
		<b>Steckachse 15 mm <math>\phi</math></b>	<b>Knock-out spindle 15 mm <math>\phi</math></b>	<b>Moyeu à broche 15 mm <math>\phi</math></b>	
—	521–15.902	Laufрад (ohne Bereifung, bestehend aus: Felge, Speichen, Nabenkörper und Lagerung)	Wheel (without tyre and tube, consisting of rim, spokes, hub body and bedding)	Roue (sans pneu ni à air comprenant: jante, rayons, corps de moyeu et installation)	1
—	519–15.123	Felge 1.85 B x 18	Rim 1.85 B x 18	Jante 1.85 B x 18	1
—	521–15.101	Drahtreifen 2.75–18, Rille	Steel cord tyre 2.75–18, groove	Pneu à tringle 2.75–18, gorge	1
—	521–15.102	Schlauch C 18	Tube C 18	Chambre à air C 18	1
—	519–15.138	Felgenband 18–19"/22	Tube bandage 18–19"/22	Ruban protecteur 18–19"/22	1
1	520–15.207	Innenspeiche 159 lang x 12,5	Inner spoke length 159x12,5	Rayon intérieur 159 long x 12,5	18
1	520–15.208	Außenspeiche 159 lang x 13,5	Outer spoke length 159x13,5	Rayon extérieur 159 long x 13,5	18
—	520–15.752	Vorderradnabe kpl.	Front wheel hub cpl.	Moyeu de roue AV cpl.	1
2	520–15.609	Nabenkörper allein	Hub body	Corps de moyeu	1
3	DIN 934 M 14x1,5	Sechskantmutter	Hex. nut	Ecrou à six pans	1
4	DIN 125 A 15	Scheibe	Washer	Rondelle	1
5	520–15.179	Steckachse 15 $\phi$	Knock-out spindle 15 $\phi$	Moyeu à broche 15 $\phi$	1
6	DIN 625 6202 Z/C3	Kugellager 15x35x11	Ball bearing 15x35x11	Roulement à billes 15x35x11	2
7	520–15.193	Distanzrohr 15 $\phi$	Spacer tube 15 $\phi$	Tube d'écartement 15 $\phi$	1
8	DIN 472 35x1,5	Sicherungsring	Retaining ring	Jonc de fermeture	1
9	520–15.900	Mitnehmer kpl.	Dog cpl.	Entraîneur cpl.	1
10	520–15.611	Nabendeckel	Hub cover	Couvercle de moyeu	1
11	520–15.645	Bremsschild allein	Brake plate	Plaque de frein	1
12	515–15.100	Gewindestutzen	Threaded socket	Tubulure filetée	1
13	520–15.196	Tachoritzel	Speedometer pinion	Pignon compteur de vitesse	1
14	DIN 9045 25	Sprengring	Circlip	Anneau de retenue	1
15	520–15.195	Filzring	Felt ring	Anneau de feutre	1
16	517–15.609	Bremsbacke (Paar)	Brake shoe (1 pair)	Mâchoire de frein (un pair)	1
17	517–15.133	Zugfeder	Draw spring	Ressort de traction	2
18	561–15.620	Bremsschlüssel	Brake spindle	Clé de frein	1
19	267–05.597	Scheibe	Washer	Rondelle	1
20	405–15.388	Dichtring	Sealing ring	Bague d'étanchéité	1
21	517–15.607	Bremshebel	Brake lever	Levier de frein	1
22	DIN 127 B 8	Federring	Spring washer	Rondelle à ressort	1
23	DIN 936 M 8x1	Sechskantmutter	Hex. nut	Ecrou à six pans	1
24	520–15.177	Ankerlasche	Strip	Ruban de fixation	1
25	DIN 127 B 10	Federring	Spring washer	Rondelle à ressort	1
26	DIN 934 M 10	Sechskantmutter	Hex. nut	Ecrou à six pans	1
27	DIN 933 M 6x30	Sechskantschraube	Hex. bolt	Boulon à six pans	1
28	DIN 125 A 6,4	Scheibe	Washer	Rondelle	1
29	517–22.111	Sicherungsmutter M 6	Retaining nut M 6	Ecrou de retenue M 6	1

**Hinterrad, Kette**  
**Rear wheel, chain**  
**Roue AR, chaîne**

ab Fahrgestell-Nr. 6 111 560  
from frame No. 6 111 560  
à partir du cadre no. 6 111 560

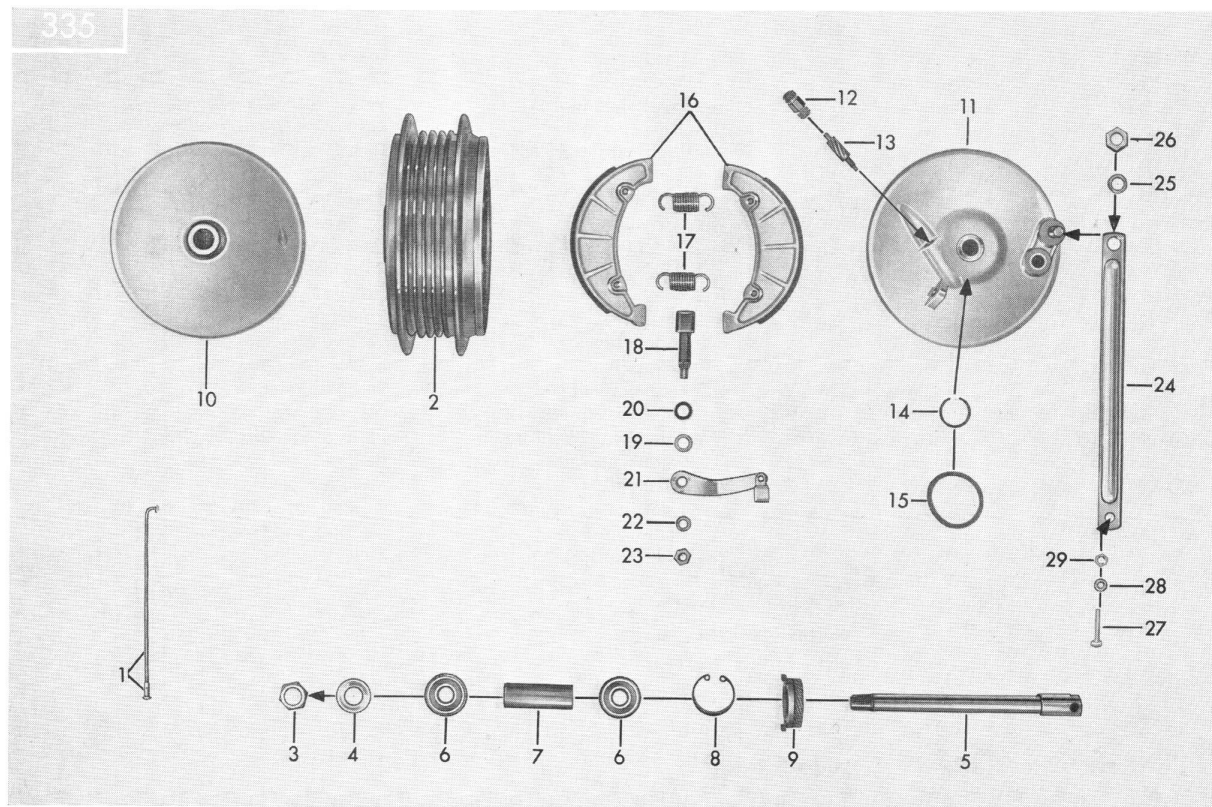

Bild-Nr. Ill.-No. Fig. No.	Bestell-Nr. Order No. No. de commande	Benennung	Description	Désignation	Stück Pièce Pièce
		<b>Steckachse 15 mm <math>\phi</math></b>	<b>Knock-out spindle 15 mm <math>\phi</math></b>	<b>Moyeu à broche 15 mm <math>\phi</math></b>	
—	521-15.902	Laufrad (ohne Bereifung, bestehend aus: Felge, Speichen, Nabenkörper und Lagerung)	Wheel (without tyre and tube, consisting of rim, spokes, hub body and bedding)	Roue (sans pneu ni chambre à air comprenant: jante, rayons, corps de moyeu et installation)	1
—	519-15.123	Felge, 185. B x 18	Rim 1.85 B x 18	Jante 1.85 B x 18	1
—	521-15.100	Drahtreifen 3.25-18 C	Steel cord tyre 3.25-18C	Pneu à tringle 3.25-18 C	1
—	521-15.107	Schlauch E 18	Tube E 18	Chambre à air E 18	1
—	520-15.186	Felgenband 18-19"/27	Tube bandage 18-19"/27	Ruban protecteur 18-19"/27	1
1	520-15.207	Innenspeiche 159 lang x 12,5	Inner spoke 159 length x 12,5	Rayon intérieur 159 long x 12,5	18
1	520-15.208	Außenspeiche 159 lang x 13,5	Outer spoke 159 length x 13,5	Rayon extérieur 159 long x 13,5	18
2	520-15.609	Nabenkörper allein	Hub body	Corps de moyeu	1
3	DIN 625 6202 Z/C3	Kugellager 15x35x11	Ball bearing 15x35x11	Roulement à billes 15x35x11	2
4	DIN 472 35x1,5	Sicherungsring	Retaining ring	Jonc de fermeture	1
5	520-15.193	Distanzrohr 15 $\phi$	Spacer tube 15 $\phi$	Tube d'écartement 15 $\phi$	1
6	520-15.902	Nabenflansch kpl.	Hub flange cpl.	Manchon à bride cpl.	1
7	DIN 931 M 8x25x14	Sechskantschraube	Hexagon bolt	Boulon à six pans	6
8	DIN 625 6004 Z	Kugellager 20x42x12	Ball bearing 20x42x12	Roulement à billes 20x42x12	2
9	520-15.216	Wellendichtring 25x42x6/1	Shaft seal 25x42x6/1	Joint d'arbre 25x42x6/1	1
10	517-15.112	Büchse	Bush	Douille	6
11	520-15.209	Haltebüchse	Retaining bush	Douille de retenue	1
12	521-15.105	Kettenrad 41 Zähne	Chain sprocket 41 teeth	Roue a chaîne, 41 dents	var.
—	521-15.123	Kettenrad 43 Zähne	Chain sprocket 43 teeth	Roue a chaîne, 43 dents	1
13	DIN 433 A 8,4	Scheibe	Washer	Rondelle	7
14	561-17.111	Sechskantmutter M 8	Hex. nut M 8	Ecrou à six pans M 8	6
15	520-15.644	Bremsschild allein	Brake plate	Plaque de frein	1
18	520-15.608	Bremsschlüssel	Brake spindle	Clé de frein	1
19	267-05.597	Scheibe	Washer	Rondelle	1
20	405-15.388	Dichtring	Sealing ring	Bague d'étanchéité	1
21	520-15.632	Bremshebel	Brake lever	Levier de frein	1
22	DIN 936 M 8x1	Sechskantmutter	Hex. nut	Ecrou à six pans	1

**Hinterrad, Kette**  
**Rear wheel, chain**  
**Roue AR, chaîne**

**ab Fahrgestell-Nr. 6 111 560**  
**from frame No. 6 111 560**  
**à partir du cadre no. 6 111 560**

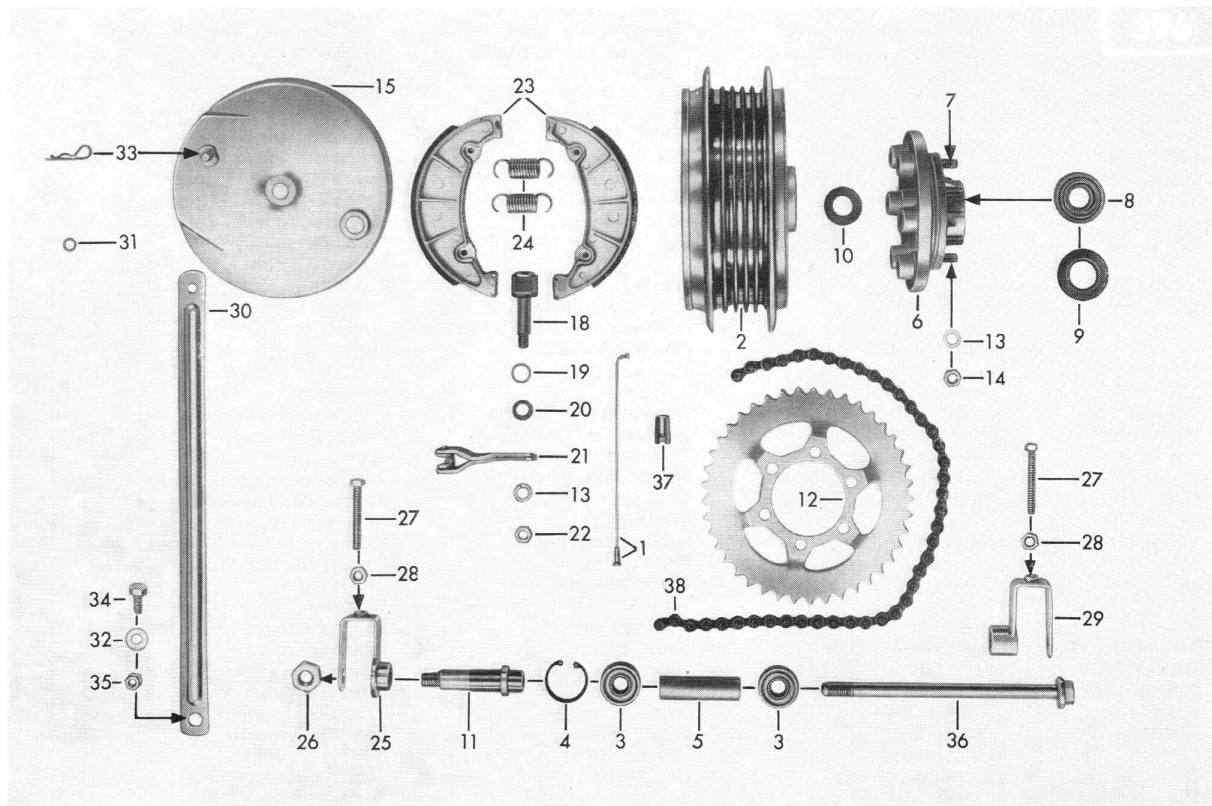

Bild-Nr. Ill.-No. Fig. No.	Bestell-Nr. Order No. No. de commande	Benennung	Description	Désignation	Stück Piece Pièce
		<b>Steckachse 15 mm <math>\phi</math></b>	<b>Knock-out spindle 15 mm <math>\phi</math></b>	<b>Moyeu à broche 15 mm <math>\phi</math></b>	
23	517-15.609	Bremsbacke (Paar)	Brake shoe (pair)	Mâchoire de frein (paire)	1
24	517-15.133	Zugfeder	Draw spring	Ressort de traction	2
25	520-15.613	Kettenspanner links	Chain tensioner left	Tendeur de chaîne gauche	1
26	433-15.131	Mutter	Nut	Ecrou	1
27	DIN 933 M 7x50	Sechskantmutter	Hex. bolt	Boulon à six pans	2
28	DIN 934 M 7	Sechskantschraube	Hex. nut	Ecrou à six pans	2
29	520-15.614	Kettenspanner rechts	Chain tensioner right	Tendeur de chaîne droit	1
30	520-15.650	Ankerlasche	Strip	Ruban de fixation	1
31	520-15.169	Büchse	Bush	Douille	1
32	DIN 125 A 8,4	Scheibe	Washer	Rondelle	1
33	520-15.150	Federbügel	Spring clip	Etrier à ressort	1
34	DIN 933 M 8x22	Sechskantschraube	Hex. bolt	Boulon à six pans	1
35	561-17.111	Sicherungsmutter M 8x1	Retaining nut M 8x1	Ecrou de retenue M 8x1	1
36	520-15.206	Steckachse 15 $\phi$	Knock-out spindle 15 $\phi$	Moyeu à broche 15 $\phi$	1
37	520-15.181	Auswuchtgewicht 10 gr.	Balancing weight 10 grs.	Poids à équilibrage 10 g	var.
37	520-15.182	Auswuchtgewicht 20 gr.	Balancing weight 20 grs.	Poids à équilibrage 20 g	var.
38	521-18.600	Kette mit Schloß, $\frac{1}{2}'' \times \frac{5}{16}''$ ,	Chain with lock, $\frac{1}{2}'' \times \frac{5}{16}''$ ,	Chaîne avec serrure, $\frac{1}{2}'' \times \frac{5}{16}''$ ,	
		112 Glieder	112 links	112 maillons	1
—	432-18.900	Kettenschloß	Chain lock	Serrure de chaîne	1

Elektrische Ausrüstung  
 Electrical equipment  
 Equipement électrique

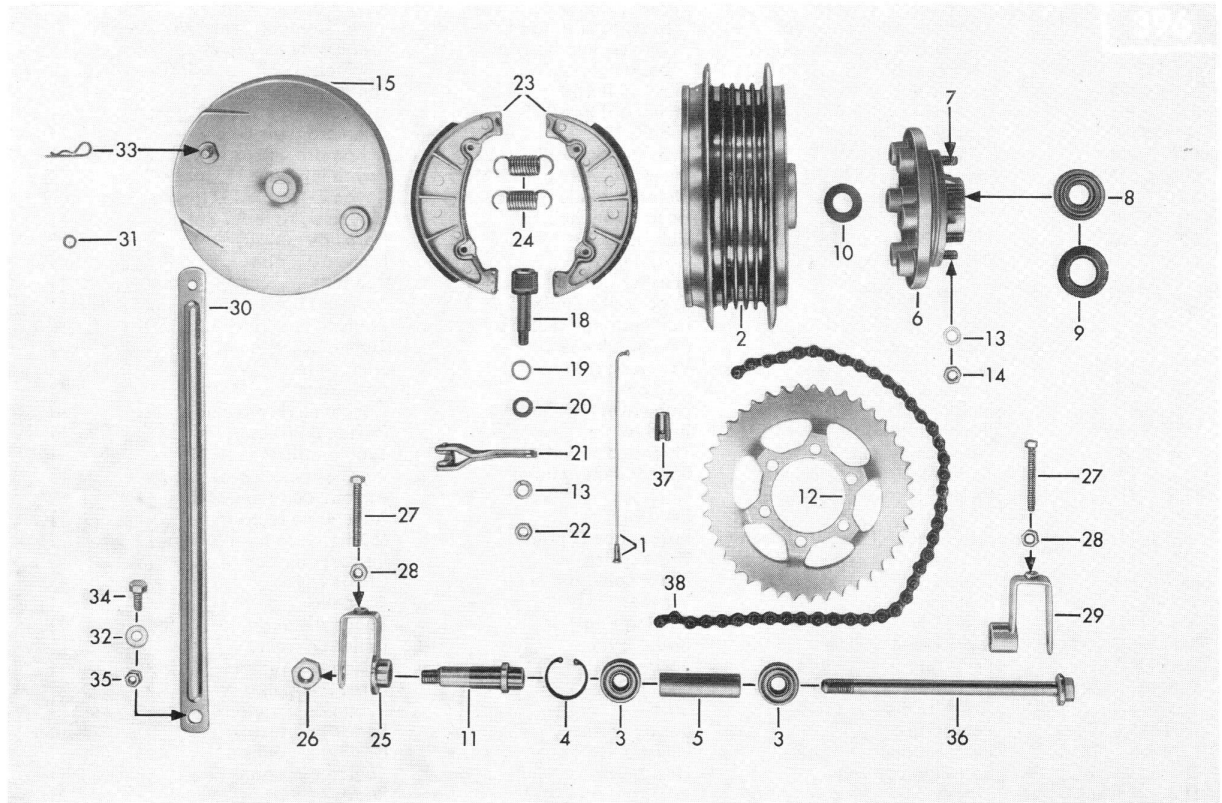

Bild-Nr. Ill.-No. Fig. No.	Bestell-Nr. Order No. No. de commande	Benennung	Description	Désignation	Stück Piece Pièce
—	521-16.179	▲ Verschlussdeckel für Tacho	▲ Locking cover for speedo	▲ Couvercle de fermeture p. tachym.	1
1	521-16.901	Scheinwerfereinsatz kpl.	Headlamp insert cpl.	Pièce d'insertion cpl.	1
2	519-16.901	Schraube	Screw	Boulon	1
3	521-16.903	Glashaltering kpl.	Lens retaining ring cpl.	Jonc de retenue cpl.	1
4	519-16.903	Sprengdraht (Stück)	Retaining spring (piece)	Ressort de retenue (pièce)	8
5	521-16.902	Lampen-Vorderteil kpl.	Lamp front part cpl.	Partie avant de lamp cpl.	1
6	521-16.904	Lampenfassung	Lamp holder	Douille	1
—	521-16.906	Kabel-Bef.-Schraube	Cable fixation screw	Vis p. fixation de câble	2
—	521-16.905	Beilagscheibe	Shim	Rondelle de calage	2
7	521-16.900	Scheinwerfergehäuse ohne Verschlussdeckel für Tacho	Headlamp casing without locking cover for speedo	Corps de phare sans couvercle de fermeture pour tachym.	1
		<b>Unbedingt Farbe angeben</b>	<b>State colour</b>	<b>Indiquer la couleur</b>	
8	521-16.907	Tülle	Sleeve	Douille	1
9	521-16.908	Kabeltülle	Cable sleeve	Douille de câble	2
10	DIN 72601 B6V-35/35W	Glühlampe	Bulb	Ampoule	1
11	DIN 933 M 8x18	Sechskantschraube	Hexagon bolt	Boulon à six pans	2
12	DIN 127 B 8	Federring	Spring washer	Rondelle à ressort	2
13	DIN 9021 A 8,4	Scheibe	Washer	Rondelle	2
14	515-16.938	● Einbauswitcher kpl.	● Surface type switch cpl.	● Interrupteur incorporé cpl.	1
—	521-16.714	▲ Einbauswitcher kpl.	▲ Surface type switch cpl.	▲ Interrupteur incorporé cpl.	1
15	515-16.900	Rändelmutter	Knurled nut	Ecrou moletté	1
16	515-16.939	Zündschlüssel	Ignition key	Clé d'allumage	1
17	520-16.701	● Schlußleuchte 21/5 W ohne Glühlampe	● Rear light 21/5 W without bulb	● Feu arrière 21/5 W sans ampoule	1
—	523-16.701	▲ Schlußleuchte 18/5 W ohne Glühlampe	▲ Rear light 18/5 W without bulb	▲ Feu arrière 18/5 W sans ampoule	1
—	432-10.210	▲ Tülle	▲ Sleeve	▲ Douille	1
18	520-16.900	Lichtaustritt kpl.	Light outlet cpl.	Sortie de lumière cpl.	1
19	DIN 72601 SL6V-21/5W	● Glühlampe	● Bulb	● Ampoule	1
—	DIN 72601 S6V-18/5W	▲ Glühlampe	▲ Bulb	▲ Ampoule	1
20	DIN 84 AM 6x35	Zylinderschraube	Cylinder bolt	Vis cylindrique	1
21	DIN 85 AM 6x16	Linsensenschraube	Lens-head screw	Vis à tête lentiforme	1
22	1301 z 1019	Scheibe	Washer	Rondelle	2
23	DIN 127 B 6	Federring	Spring washer	Rondelle à ressort	2
24	DIN 934 M 6	Sechskantmutter	Hexagon nut	Ecrou à six pans	2
25	M 1806 z 59	Kabeltülle	Cable sleeve	Douille de câble	1
		● bis Fahrgestell-Nr. 6 112 624	● up to frame No. 6 112 624	● jusqu'au cadre no. 6 112 624	
		▲ ab Fahrgestell-Nr. 6 112 625	▲ from frame No. 6 112 625	▲ à partir du cadre no. 6 112 625	

Elektrische Ausrüstung  
 Electrical equipment  
 Equipement électrique



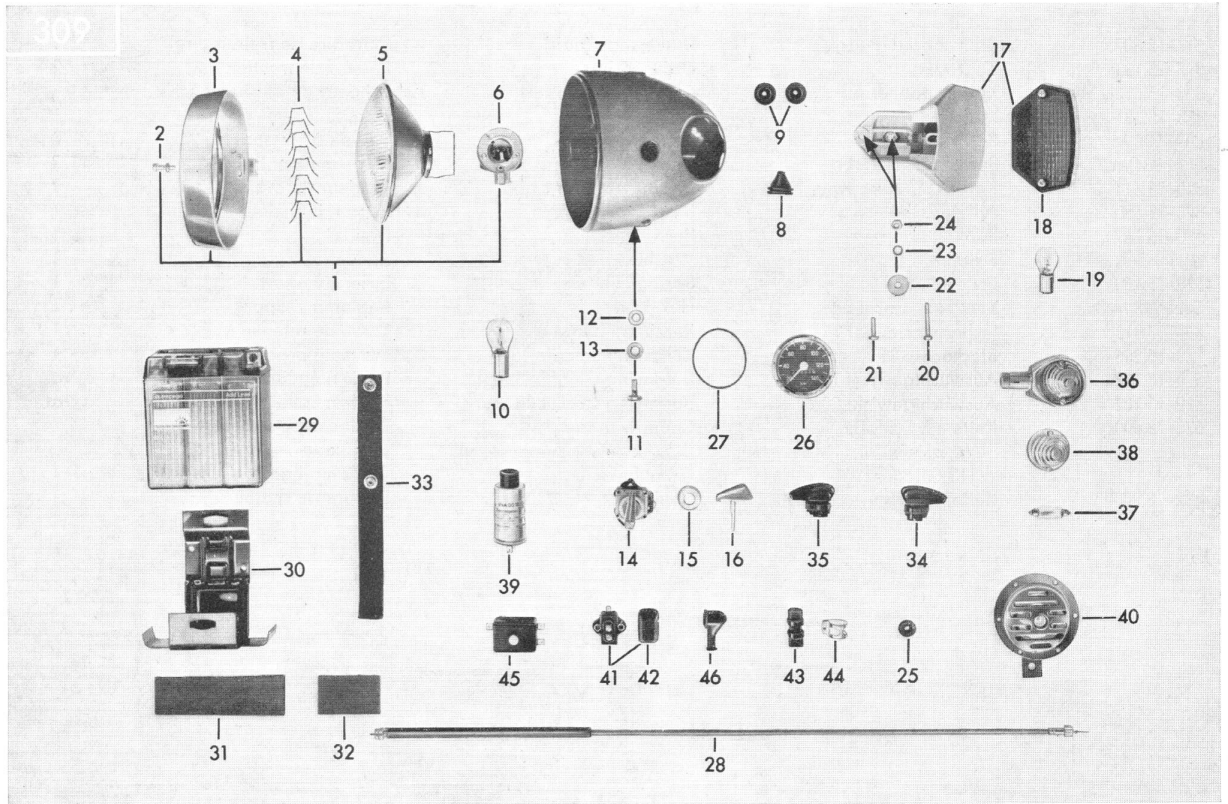

Bild-Nr. Ill.-No. Fig. No.	Bestell-Nr. Order No. No. de commande	Benennung	Description	Désignation	Stück Piese Pièce
26	—	Siehe Seite 73	See page 73	Voir page 73	—
27	—	Siehe Seite 73	See page 73	Voir page 73	—
28	—	Siehe Seite 73	See page 73	Voir page 73	—
29	519-16.100	Batterie 6 V, 12 Ah	Battery 6 V, 12 Ah	Batterie 6 V, 12 Ah	1
30	520-16.608	▲ Batteriehalter	▲ Battery holder	▲ Support de batterie	1
—	520-16.665	▲ Batteriehalter	▲ Battery holder	▲ Support de batterie	1
31	520-16.117	Gummiplatte 40x140x4 mm	Rubber plate 40x140x4 mm	Plaque en caoutchouc 40x140x4	1
32	520-16.118	Gummiplatte 40x67x4 mm	Rubber plate 40x67x4 mm	Plaque en caoutchouc 40x67x4	1
33	521-16.600	● Gummiband	● Rubber band	● Ruban en caoutchouc	1
34	520-16.704	Blinkschalter	Flasher switch	Interrupteur de clignotant	1
35	517-16.720	Abblendschalter	Dipping switch	Interrupteur code	1
36	500-16.703	Blinkleuchte ohne Glühlampe	Flasher without bulb	Clignotant sans ampoule	2
37	DIN 72601 K6V-18W	Glühlampe	Bulb	Ampoule	2
38	500-16.901	Lichtscheibe	Glass lens	Verre	2
—	500-16.902	Verschlußschraube	Locking screw	Vis de serrage	2
—	DIN 85 AM 3x10	Linsenschraube	Oval, head screw	Vis à tête goutte de suif	4
39	519-16.729	● Blinkgeber 34 $\phi$ , 80 mm lang	▲ Flasher unit 34 $\phi$ , 80 long	● Commutateur clignotant 34 $\phi$	1
—	521-16.604	▲ Blinkgeber 31 $\phi$ , 55 mm lang	▲ Flasher unit 31 $\phi$ , 55 long	▲ Commutateur clignotant 31 $\phi$	1
—	521-16.140	▲ Schutzhülle für Blinkgeber	▲ Protective covering	▲ Enveloppe de protection	1
40	520-16.766	Horn	Horn	Klaxon	1
41	520-16.725	Bremslichtdruckschalter	Stop light switch	Interrupteur p. feu de stop	1
42	520-16.901	Schutzkappe	Protecting cap	Capot	1
43	518-16.130	Gleichrichter	Rectifier	Redresseur	1
44	518-16.131	Schelle	Clip	Collier	1
45	519-16.734	● Sicherungsdose m. Sicherung	● Fuse box with fuse	● Boîte à fusible avec fusible	1
—	6160 z 237	▲ Leitungsverbinder	▲ Cable coupler	▲ Jonction de câble	1
—	DIN 72581 8	Sicherung	Fuse	Fusible	2
46	520-16.257	Schutzkappe	Protecting cap	Capot protecteur	2
—	304-07.251	Steckhülse 19,4x0,4 mm	Plug sleeve 19,4x0,4 mm	Douille de fiche 19,4x0,4 mm	11
—	304-07.249	Steckhülse 19,1x0,3 mm	Plug sleeve 19,1x0,3 mm	Douille de fiche 19,1x0,3 mm	6
—	DIN 46247 6,3x1	Steckhülse	Plug sleeve	Douille de fiche	18
—	304-07.260	Steckhülsegehäuse	Plug contact housing	Boîte de fiche	1
—	304-07.276	Isolierhülse 9,3x25 mm	Insulating sleeve 9,3x25 mm	Douille isolatrice 9,3x25 mm	21
—	520-16.255	▲ Rundstecker 4 $\phi$ x 22,5 mm	● Round plug 4 $\phi$ x 22,5 mm	▲ Bouchon de contact 4 $\phi$ x 22,5	2
		● bis Fahrgestell-Nr. 6 112 624	● up to frame No. 6 112 624	● jusqu'au cadre no. 6 112 624	
		▲ ab Fahrgestell-Nr. 6 112 625	▲ from frame No. 6 112 625	▲ à partir du cadre no. 6 112 625	

Cockpit-Armaturen  
Cockpit armatures  
Equiptement cockpit

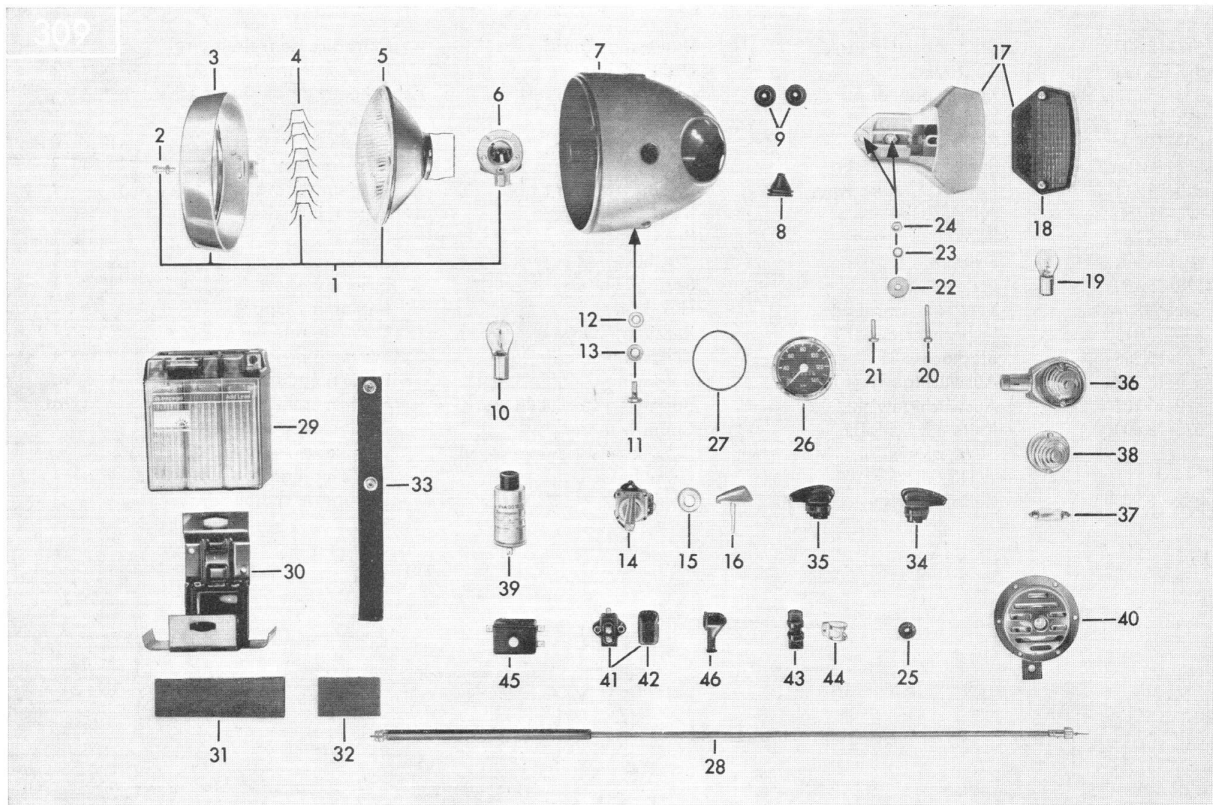

Bild-Nr. Jll.-No. Fig. No.	Bestell-Nr. Order No. No. de commande	Benennung	Description	Désignation	Stück Pièce Pièce
1	520-16.719	● Tachometer mit Bügel	● Speedometer with bow	● Tachymètre avec étrier	1
—	517-16.100	● Dichtring	● Seal ring	● Bague d'étanchéité	1
2	DIN 72601 J6V-1,2W	▲ Glühlampe	▲ Bulb	▲ Ampoule	2
3	521-16.712	▲ Drehzahlmesser, beleuchtet	▲ Revolution counter, lightened	▲ Indicateur du nombre de tours, illuminé	1
4	521-16.602	▲ Dämpferhalter kpl.	▲ Damper holder cpl.	▲ Support amortisseur cpl.	2
5	517-16.149	▲ Gehäuse	▲ Casing	▲ Carter	2
6	521-16.180	▲ Träger	▲ Carrier	▲ Support	1
7	DIN 7976 BZ4, 8x13	▲ Sechskant-Blechschaube	▲ Screw	▲ Vis	4
8	521-16.206	▲ Tülle	▲ Sleeve	▲ Douille	2
9	432-16.600	● Tachowelle 710 mm lang	● Speedometer flexible shaft	● Câble de tachymètre	1
9	521-16.622	▲ Tachowelle 855 mm lang	▲ Speedometer flexible shaft	▲ Câble de tachymètre	1
10	DIN 6797 A 10,5	▲ Zahnscheibe	▲ Toothed washer	▲ Rondelle dentée	1
		● bis Fahrgest.-Nr. 6 112 624	● up to frame No. 6 112 624	● jusqu'au cadre no. 6 112 624	
		▲ ab Fahrgest.-Nr. 6 112 625	▲ from frame No. 6 112 625	▲ à partir du cadre no. 6 112 625	



Bild-Nr. III.-No. Fig. No.	Bestell-Nr. Order No. No. de commande	Benennung	Description	Désignation	Stück Piece Pièce
1	521-13.102	● Lenker	● Handlebar	● Guidon	1
—	521-13.103	▲ Lenker	▲ Handlebar	▲ Guidon	1
2	520-13.131	Halter oben	Mounting bracket top	Etrier de retenue haut	2
3	520-13.132	Halter unten	Mounting bracket bottom	Etrier de retenue bas	2
4	DIN 125 A 8,4	Scheibe	Washer	Rondelle	4
5	DIN 931 M 8x75	Sechskantschraube	Hexagon bolt	Boulon à six pans	2
6	561-17.111	Sicherungsmutter M 8	Locking nut M 8	Ecrou de retenue M 8	2
7	520-17.701	Gasdrehgriff kpl.	Throttle twist grip cpl.	Poignée de gaz cpl.	1
8	520-17.900	Gehäuse mit Drehgriff kpl.	Housing with twist grip cpl.	Corps avec poignée	1
9	517-17.901	Drehgriffbezug	Grip cover	Caoutchouc de poignée	1
10	517-17.128	Umlenkrohr	Cable guide tube	Tube de guidage	1
11	517-17.129	Abstützung	Bowden cable support	Appui de câble bowden	1
12	425-17.718	Stellschraube M 7	Adjuster screw M 7	Vis de réglage M 7	2
13	425-17.902	Hebelschraube	Lever screw	Vis de levier	2
14	517-17.905	Handhebel	Hand lever	Levier à main	2
15	517-17.908	Schalteaufnahme	Support for switch	Support p. commutateur	2
16	428-17.115	Seilnippel	Cable nipple	Nipple pour câble	2
17	521-17.700	Kupplungshebel kpl.	Clutch lever cpl.	Levier d'embrayage cpl.	1
18	517-17.907	Gelenkstück (Bohrung 8,5 mm für Spiegel anbringen)	Joint (bore out 8.5 mm for the rear view mirror)	Pièce articulée (forer 8,5 mm pour le rétroviseur)	1
19	400-17.912	Linsenschraube	Lens-head screw	Vis à tête lentiforme	2
20	517-17.703	Festgriff	Fixed grip	Poignée fixe	1
21	521-17.601	● Bremszug A 1,6x1100 mm	● Brake cable A 1,6x1100 mm	● Câble de frein A 1,6x1100 mm	1
—	521-17.605	▲ Bremszug A 1,6x1135 mm	▲ Brake cable A 1,6x1135 mm	▲ Câble de frein A 1,6x1135 mm	1
22	521-17.602	● Kupplungszug A 1,6x990 mm	● Clutch cable A 1,6x990 mm	● Câble d'embrayage A 1,6x990 mm	1
—	521-17.606	▲ Kupplungszug A 1,6x1010 mm	▲ Clutch cable A 1,6x1010 mm	▲ Câble d'embrayage A 1,6x1010 mm	1
23	521-17.600	● Gaszug A 1,6x905 mm	● Throttle cable A 1,6x905 mm	● Câble de gaz A 1,6x905 mm	1
—	521-17.604	▲ Gaszug A 1,6x975 mm	▲ Throttle cable A 1,6x975 mm	▲ Câble de gaz A 1,6x975 mm	1
—	521-17.608	▲ Starterzug A 1,6x930 mm	▲ Starter cable A 1,6x930 mm	▲ Câble de démarrage 930 mm	1
—	442-17.702	▲ Starterhebel kpl.	▲ Starter lever cpl.	▲ Levier de starter cpl.	1
24	428-17.715	Seilzug-Verstellschraube	Adjuster screw for cable	Vis de réglage pour câble	1
25	515-17.715	Seilzug-Verstellschraube	Adjuster screw for cable	Vis de réglage pour câble	1
26	428-17.635	● Plastiköler grau	● Plastic oiler gray	● Graisseur en plastique gris	3
—	521-17.607	▲ Plastiköler schwarz	▲ Plastic oiler black	▲ Graisseur en plastique noir	3
27	521-21.701	Rückblicksiegel	Rear view mirror	Rétroviseur	1
—	685-36.187	Halteklammer	Retaining clip	Bride d'attache	3
		● bis Fahrgestell-Nr. 6 112 624	● up to frame No. 6 112 624	● jusqu'au cadre no. 6 112 624	
		▲ ab Fahrgestell-Nr. 6 112 625	▲ from frame No. 6 112 625	▲ à partir du cadre no. 6 112 625	

**Schutzbleche, Haltebügel, Nummernschildhalter**  
**Fairings, mounting bracket, number plate bracket**  
**Garde-boue, étrier de retenue, support de plaque minéralogique**

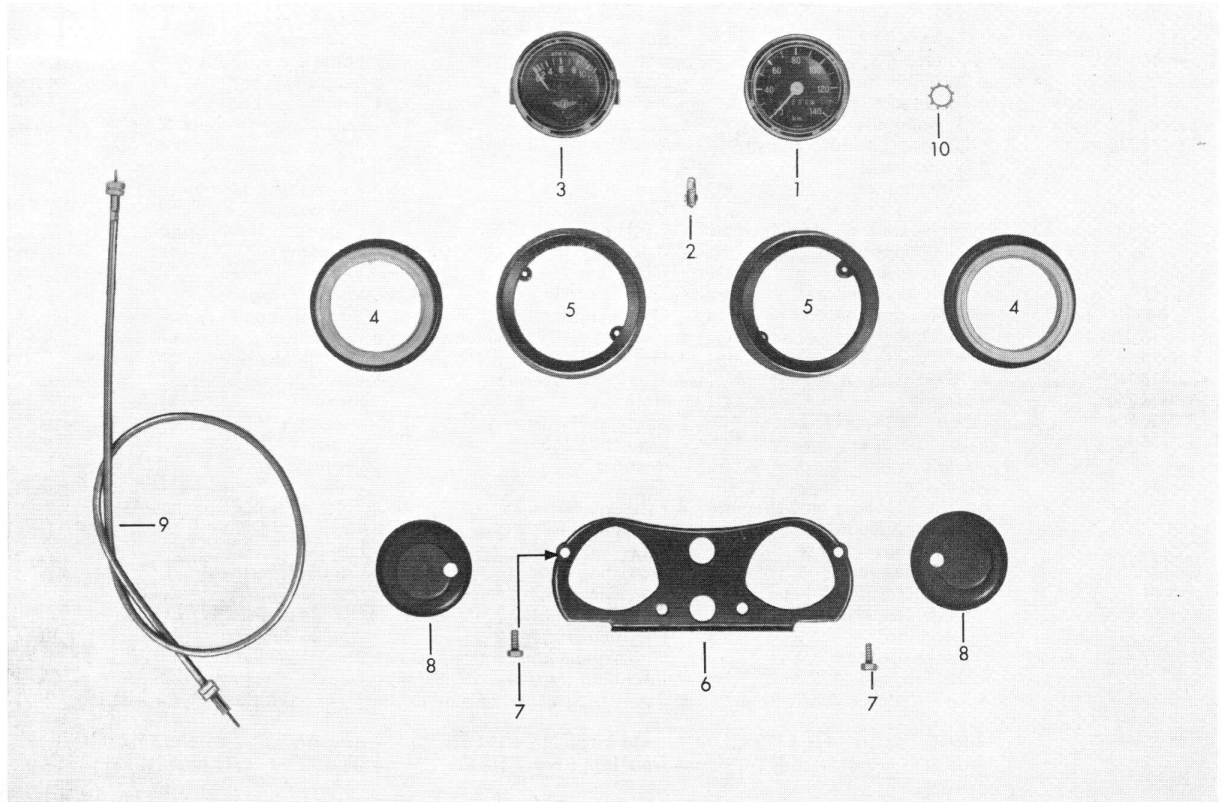

Bild-Nr. Ill.-No. Fig. No.	Bestell-Nr. Order No. de commande	Benennung	Description	Désignation	Stück Pièce Pièce
1	521-19.602	● Schutzblech vorn (lackiert)	● Front wheel mud guard (varnished)	● Garde-boue AV (vernis)	1
1	521-19.607	▲ Schutzblech vorn (verchromt)	▲ Front wheel mud guard (chromed)	▲ Garde-boue AV (chromé)	1
2	521-19.601	● Haltebügel oben	● Mounting bracket, top	● Etrier de retenue, haut	1
2a	521-19.107	▲ Haltebügel oben	▲ Mounting bracket, top	▲ Etrier de retenue, haut	1
3	DIN 933 M 6x12	● Sechskantschraube	● Hex. bolt	● Boulon à six pans	2
4	1301 z 1019	● Scheibe	● Washer	● Rondelle	2
5	517-22.111	Sicherungsmutter M 6	Locking nut M 6	Ecrou de blocage M 6	16
6	DIN 933 M 6x16	Sechskantschraube	Hex. bolt	Boulon à six pans	13
7	DIN 933 M 6x18	● Sechskantschraube	● Hex. bolt	● Boulon à six pans	2
8	DIN 125 A 6,4	Scheibe	Washer	Rondelle	10
9	521-19.106	Haltebügel unten	Mounting bracket, bottom	Etrier de retenue, bas	1
10	517-19.124	Distanzstück	Distance piece	Entretoise	2
11	DIN 964 M 4x20	Linsensensschraube	Lens-head screw	Vis à tête lentiforme	4
12	517-19.126	Scheibe 4,2 $\phi$	Washer 4,2 $\phi$	Rondelle $\phi$ 4,2	4
13	517-19.125	Sicherungsmutter M 4	Retaining nut M 4	Ecrou de blocage M 4	4
14	521-19.600	● Schutzblech hinten (lackiert)	● Rear wheel mud guard (varnished)	● Garde-boue AR (vernis)	1
14	521-19.606	▲ Schutzblech hinten (verchromt)	▲ Rear wheel mud guard (chromed)	▲ Garde-boue AR (chromé)	1
15	DIN 9021 A 6,4	Scheibe	Washer	Rondelle	5
16	DIN 127 B 6	Federring	Spring washer	Rondelle à ressort	3
17	DIN 6797 A 6,4	Zahnscheibe	Toothed washer	Rondelle dentée	1
18	520-19.101	Nummernschildhalter	Number plate bracket	Support de plaque de police	1
19	DIN 85 AM 6x12	Linsensensschraube	Lens-head screw	Vis à tête lentiforme	2
20	DIN 934 M 6	Sechskantmutter	Hex. nut	Ecrou à six pans	2
		● bis Fahrgestell-Nr. 6 111 559 ▲ ab Fahrgestell-Nr. 6 111 560	● up to frame No. 6 111 559 ▲ from frame No. 6 111 560	● jusqu'au cadre no. 6 111 559 ▲ à partir du cadre no. 6 111 560	



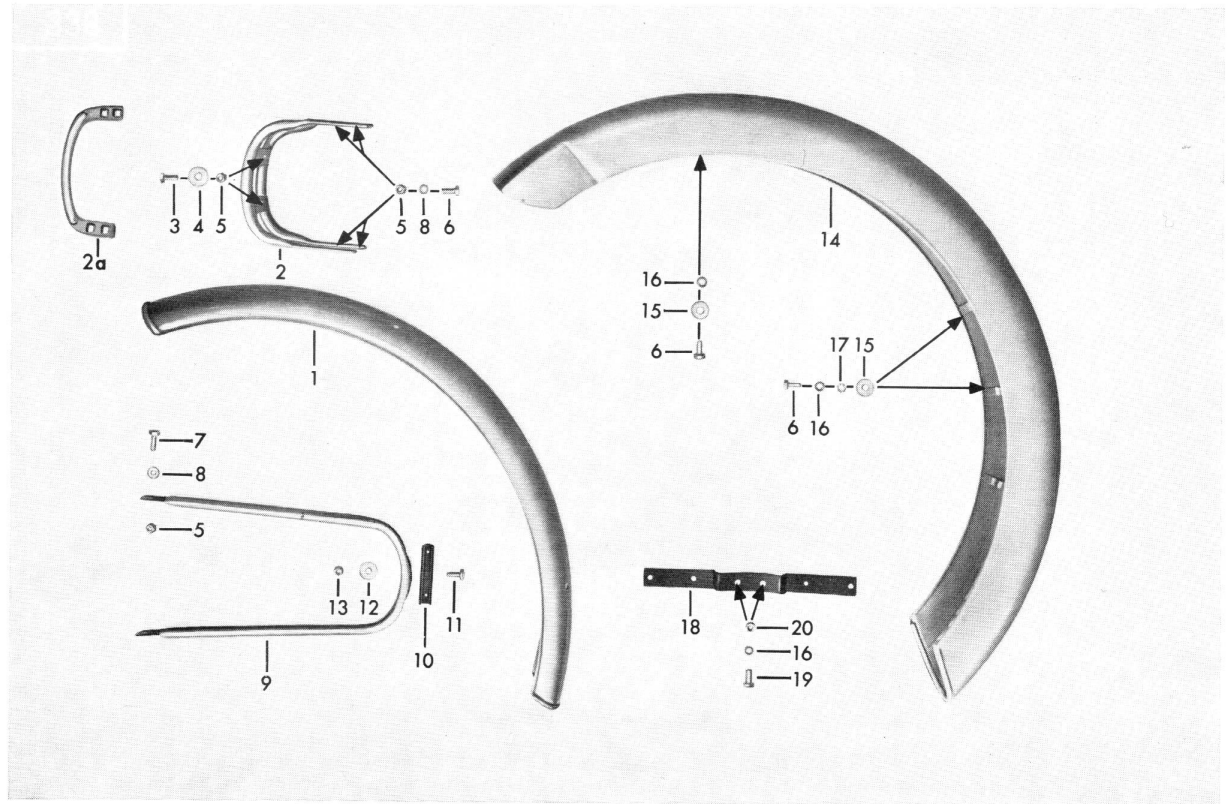

Bild-Nr. Ill.-No. Fig. No.	Bestell-Nr. Order No. No. de commande	Benennung	Description	Désignation	Stück Pièce Pièce
1	520-20.716	Tank kpl. <b>Unbedingt Farbe angeben</b>	Fuel tank cpl. <b>State colour</b>	Réservoir à carburant cpl. <b>Indiquer la couleur</b>	1
2	432-20.610	Tankverschluß	Tank cap	Boucher de réservoir	1
3	440-20.100	Plakette, rund	Plaque, round	Plaque, ronde	2
4	442-10.182	Plakette „ZÜNDAPP“	Plaque «ZÜNDAPP»	Plaque «ZÜNDAPP»	2
5	517-20.126	Kniekissen links	Knee-pad left	Grippe-genoux gauche	1
6	517-20.127	Kniekissen rechts	Knee-pad right	Grippe-genoux droit	1
—	510-20.220	Spezial-Kleber für Kniekissen (1 Tube)	Special glue (1 tube) for knee-pads	Colle spéciale (1tube) pour grippe-genoux	1
7	434-20.703	Benzinhahn kpl.	Fuel tap cpl.	Robinet d'essence cpl.	1
8	434-20.901	Tank-Anschlußdichtung	Tank connector gasket	Joint de raccordement	1
9	428-20.902	Gummidichtung	Rubber gasket	Joint en caoutchouc	2
10	428-20.903	Glas	Glass	Verre	1
11	428-20.904	Mantelschraube	Jacket screw	Vis	1
12	520-20.145	Büchse 11,5 mm Innen- $\phi$	Bush 11,5 mm inner $\phi$	Douille 11,5 mm $\phi$ intérieur	2
13	422-14.183	Scheibe 8x20x2	Washer 8x20x2	Rondelle 8x20x2	2
14	DIN 127 B 8	Federring	Spring washer	Rondelle à ressort	4
15	DIN 931 M 8x40	Sechskantschraube	Hex. bolt	Boulon à six pans	2
16	520-10.288	Schwingmetallpuffer	Rubber-metal buffer	Silent bloc	1
17	DIN 933 M 8x10	Sechskantschraube	Hex. bolt	Boulon à six pans	1
18	DIN 934 M 8	Sechskantmutter	Hex. nut	Ecrou à six pans	1
19	DIN 125 A 8,4	Scheibe	Washer	Rondelle	1
20	520-20.167	Buchse 8,2 mm Innen- $\phi$	Bush 8,2 mm inner $\phi$	Douille 8,2 mm $\phi$ intérieur	2
21	DIN 73379 Sy. 390	Benzinschlauch A 5x9x290 lg.	Fuel tube A 5x9x290	Tuyaux de carb. A 5x9x290	1
—	520-20.120	Werkzeugkasten	Tool box	Boîte à outillage	1
—	520-20.713	● Werkzeugsatz	● Tool kit	● Jeu d'outils	1
—	520-20.705	▲ Werkzeugsatz	▲ Tool kit	▲ Jeu d'outils	1
—	520-20.604	● Steckschlüssel SW 17/22	● Box spanner SW 17/22	● Clé à douille SW 17/22	1
—	520-20.619	▲ Steckschlüssel SW 22	▲ Box spanner SW 22	▲ Clé à douille SW 22	1
22	405-20.628	Luftpumpe	Tyre pump	Pompe à air	1
23	521-21.700	Doppelsitzbank	Double bench seat	Siège double	1

● bis Fahrgestell-Nr. 6 111 559  
▲ ab Fahrgestell-Nr. 6 111 560

● up to frame No. 6 111 559  
▲ from frame No. 6 111 560

● jusqu'au cadre no. 6 111 559  
▲ à partir du cadre no. 6 111 560

Tank, Sitzbank, Werkzeugsatz, Luftpumpe  
Fuel tank, bench seat, tool set, air pump  
Réservoir, siège, outillage, pompe à air

ab Fahrgestell-Nr. 6 112 625  
from frame No. 6 112 625  
à partir du cadre no. 6 112 625



Bild-Nr. Ill.-No. Fig. No.	Bestell-Nr. Order No. No. de commande	Benennung	Description	Désignation	Stück Pièce Pièce
1	521-20.704	Tank kpl. <b>Unbedingt Farbe angeben</b>	Fuel tank cpl. <b>State colour</b>	Réservoir à carburant cpl. <b>Indiquer la couleur</b>	1
2	521-20.601	Tankverschluß kpl.	Tank cap cpl.	Boucher de réservoir cpl.	1
3	521-20.121	Abziehbild „ZUNDAPP“	Decal «ZUNDAPP»	Décalcomanie «ZUNDAPP»	2
4	521-20.128	Gummieinlage 3 mm dick	Rubber line 3 mm thick	Garniture de caoutchouc	2
5	521-20.178	Gummiband	Rubber band	Ruban en caoutchouc	1
6	521-20.706	Benzinhahn kpl.	Fuel tap cpl.	Robinet d'essence cpl.	1
7	DIN 73379 A 5x9/392	Benzinschlauch 350 mm lang	Fuel tube 350 mm length	Tuyau de carb. 350 mm l.	1
8	521-21.703	Sitzbank schwarz, ohne Bild-Nr. 12	Double bench seat black, without ill.-No. 12	Siège double noir, sans fig. no. 12	1
9	521-21.901	Halteriemen schwarz	Strap black	Courroie noire	1
—	521-21.900	Gummipuffer	Rubber buffer	Douille en caoutchouc	4
10	521-21.126	Lasche	Plate	Plaque	2
—	DIN 933 M 6x12	Sechskantschraube	Hexagon bolt	Boulon à six pans	2
11	521-21.122	Blattfeder	Spring	Ressort	1
—	561-17.111	Sicherungsmutter M 8	Retaining nut M 8	Ecrou de blocage M 8	1
12	521-21.128	Bolzen	Bolt	Boulon	2
—	DIN 471 7x0,8	Sicherungsring	Retaining ring	Jonc d'arrêt	4
—	521-20.707	Werkzeugsatz kpl.	Tool kit cpl.	Jeu d'outils cpl.	1
—	521-20.132	Kerzenschlüssel SW 21/22	Box spanner SW 21/22	Clé à douille SW 21/22	1
—	405-20.628	Luftpumpe	Tyre pump	Pompe à air	1

**Sonderzubehör, Ausbesserungslack**  
**Accessories, repair varnish**  
**Accessoires, vernis pour réparation**

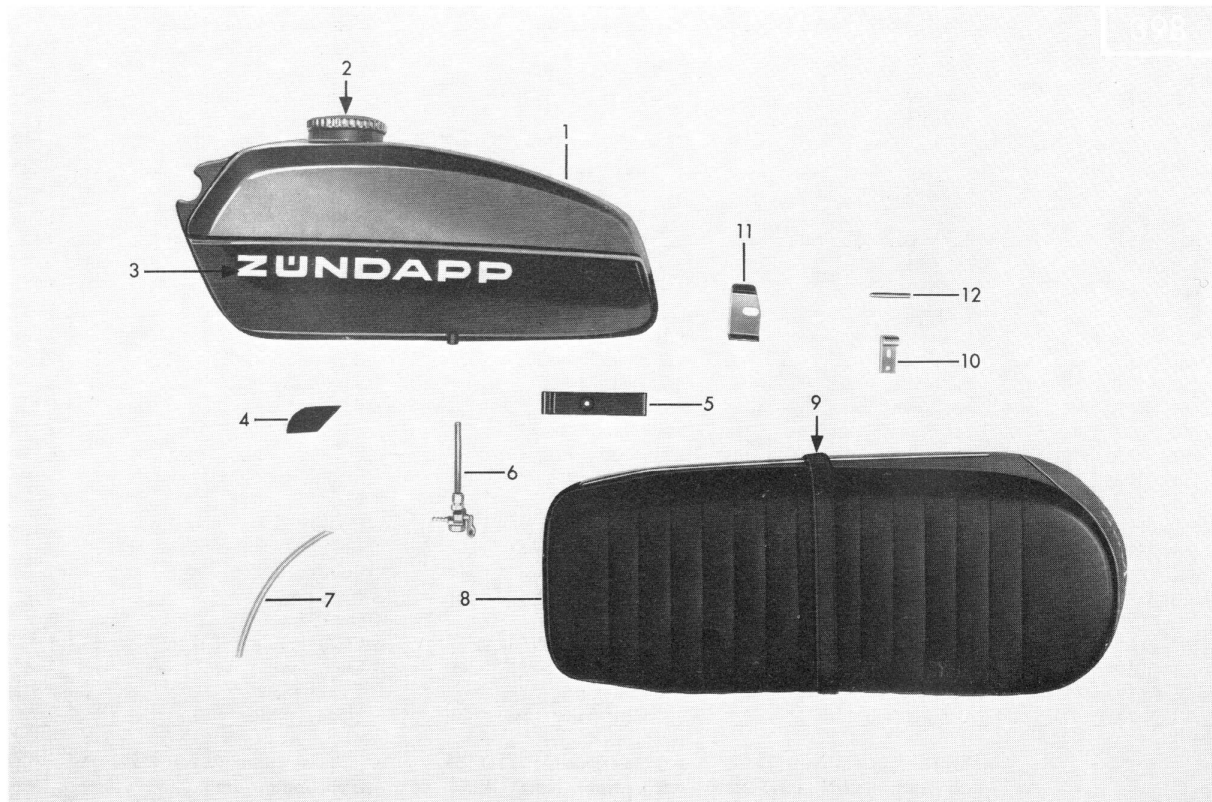

Bild-Nr. Jll.-No. Fig.No.	Bestell-Nr. Order No. No. de commande	Benennung	Description	Désignation	Stück Piece Pièce
1	521-23.901	● Kofferträger kpl., mit Befestigungsteilen	● Luggage-carrier cpl., with mounting parts	● Porte-malle cpl., avec pièces de fixation	1
—	521-23.902	▲ Kofferträger kpl., mit Befestigungsteilen	▲ Luggage-carrier cpl., with mounting parts	▲ Porte-malle cpl., avec pièces de fixation	1
2	DIN 125 A 6,4	Scheibe	Washer	Rondelle	3
3	DIN 933 M 6x12	Sechskantschraube	Hexagon bolt	Boulon à six pans	3
4	521-23.900	● Haltegriff kpl., mit Befestigungsteilen	● Strap cpl., with mounting parts	● Courroie cpl., avec pièces de fixation	1
—	521-23.903	▲ Haltegriff kpl., mit Befestigungsteilen	▲ Strap cpl., with mounting parts	▲ Courroie cpl., avec pièces de fixation	1
5	517-21.605	Spannband	Ribbon	Ruban	
		1/8-Kilo-Dose Ausbesserungs- lack	1/8 kilo tin repair varnish	1/8 kilo boîte vernis pour réparation	
—	005-02.041	Monza-rot	Monza red	Rouge monza	
—	005-02.060	Racing-rot	Racing red	Rouge Monza	
		● bis Fahrgestell-Nr. 6 112 624 ▲ ab Fahrgestell-Nr. 6 112 625	● up to frame No. 6 112 624 ▲ from frame No. 6 112 625	● jusqu'au cadre no. 6 112 624 ▲ à partir du cadre no. 6 112 625	

### WICHTIGER HINWEIS!

Nur ZUNDAPP-Original-Ersatzteile gewähren Sicherheit, erhalten die Garantie und schützen vor Schäden! Verwenden Sie deshalb nur ZUNDAPP-Ersatzteile und keine nachgeahmten Teile! Der Einbau von Teilen fremder Herkunft führt zum Erlöschen des Garantieanspruches.

### IMPORTANT:

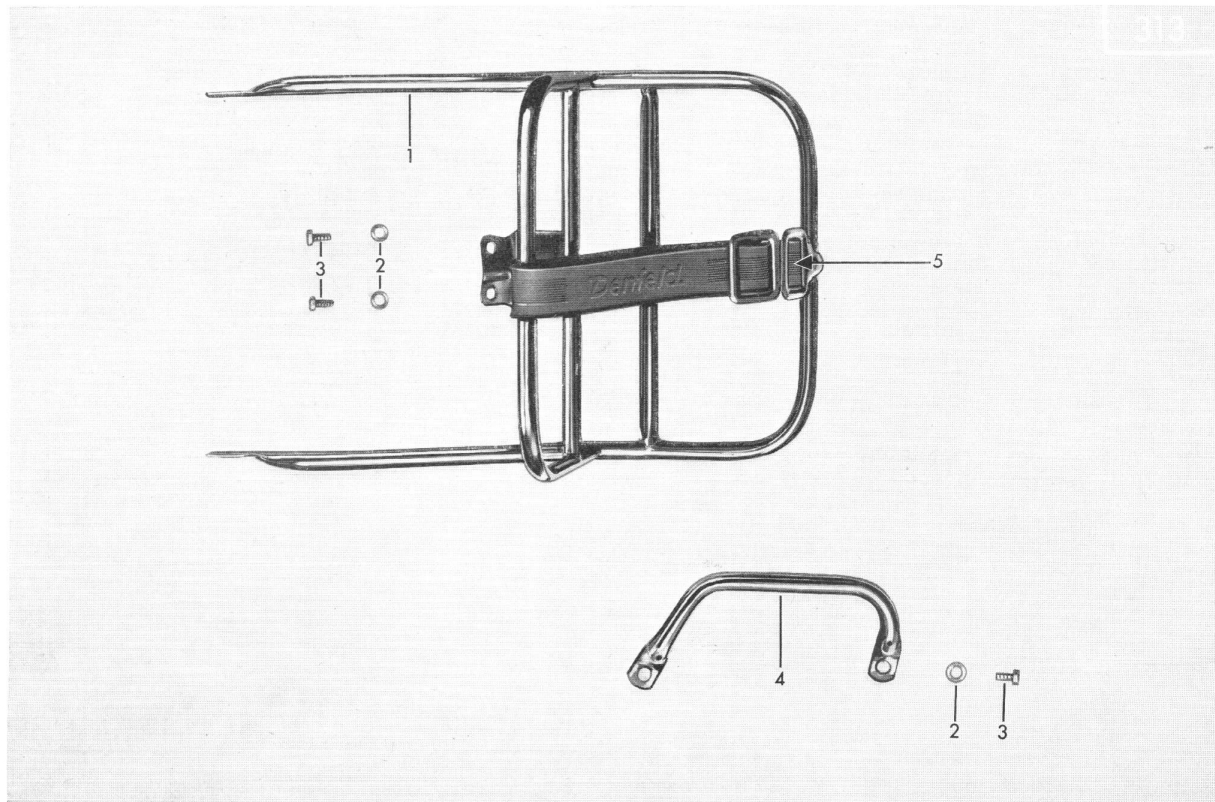
Only original ZUNDAPP spare parts ensure absolute reliability and safety of your vehicle, prevent damage and maintain the validity of our Guarantee. Use only genuine ZUNDAPP spare parts and no imitated parts. Remember that the fitting of spare parts of other makes invalidates our Guarantee.

### REMARQUE IMPORTANTE:

Seules les pièces de rechange d'origine ZUNDAPP vous procurent la sécurité, maintiennent la garantie et vous préservent de tout dommage. Utilisez seulement de pièces de rechange d'origine ZUNDAPP et pas de pièces imitées. Le montage de pièces d'origine étrangère supprime tout droit de garantie.

